

# Blomberg

## Indbygningsovn

Brugervejledning

## Sisäänrakennettu uuni

Käyttöopas



OEN8340B

385442410\_1/ DA/ Fi/ R.AA/ 31/05/23 01:37  
7785984332

# Velkommen!

---

Kære kunde

Tak fordi du har valgt et produkt fra Blomberg. Vi ønsker, at dit produkt, der er fremstillet med høj kvalitet og teknologi, skal give dig den bedste effektivitet. For at gøre dette skal du læse denne vejledning og enhver anden dokumentation, der følger med, omhyggeligt, før du bruger produktet, og opbevare den.

Tag hensyn til alle de oplysninger og advarsler, der er angivet i brugermanualen. På denne måde beskytter du dig selv og dit produkt mod de farer, der kan opstå.

Opbevar brugermanualen. Hvis du overdrager produktet til en anden, så giv manualen med. Garantibetingelser, brug og fejlfindingsmetoder til dit produkt er i brugervejledningen.

## Symboler og deres beskrivelser i brugervejledningen:



Fare, der kan resultere i død eller personskade.



Vigtige oplysninger og nyttige tips.



Læs brugervejledningen.



Advarsel om varme overflader!

**BEMÆRK** Fare, der kan resultere i materiel skade på produktet eller dets miljø.

**Arçelik A.Ş.**

Karaağaç caddesi No:2-6  
34445 Sütlüce/Istanbul/TURKEY

Made in TURKEY

## Indholdsfortegnelse

<b>1 Sikkerhedsinstruktioner .....</b>	<b>4</b>	6.1.2 Kød, fisk og fjerkræ .....	32
1.1 Tilsigtet anvendelse .....	4	6.1.3 Grill .....	33
1.2 Børns, sårbare personers og kæledyrs sikkerhed .....	4	6.1.4 Overfladisk eller oliefri stegefunktion .....	34
1.3 El-sikkerhed .....	5	6.1.5 Tørrefunktion .....	35
1.4 Transportsikkerhed .....	6	6.1.6 Testmad .....	35
1.5 Installationssikkerhed .....	7	<b>7 Vedligeholdelse og rengøring .....</b>	<b>36</b>
1.6 Sikkerhed under brug .....	7	7.1 Generelle oplysninger om rengøring .....	36
1.7 Temperaturadvarslere .....	7	7.2 Rengøringshjælpemidler .....	38
1.8 Brug af tilbehør .....	8	7.3 Rengøring af kontrolpanelet .....	38
1.9 Sikkerhed ved tilberedning .....	8	7.4 Rengøring af ovnens inderside (tilberedningsområde) .....	38
1.10 Vedligeholdelses og rengørings-sikkerhed .....	9	7.5 Let damprengøring .....	39
<b>2 Miljøinstruktioner .....</b>	<b>9</b>	7.6 Rengøring af ovndøren .....	39
2.1 Affaldsdirektiv .....	9	7.7 Sådan fjernes det inderste glas i ovndøren .....	40
2.1.1 Overholdelse af WEEE-direktivet og bortskaffelse af affaldsprodukt: .....	9	7.8 Rengøring af pæren i ovnen .....	41
2.2 Emballageoplysninger .....	10	<b>8 Fejlfinding .....</b>	<b>42</b>
2.3 Tips til energibesparelse .....	10		
<b>3 Dit produkt .....</b>	<b>11</b>		
3.1 Produktintroduktion .....	11		
3.2 Introduktion og brug af produkt-kontrolpanel .....	11		
3.2.1 Betjeningspanel .....	12		
3.2.2 Introduktion til ovnens styrepanel .....	12		
3.3 Ovndriftsfunktioner .....	13		
3.4 Product Accessories .....	14		
3.5 Brug af produktets tilbehør .....	15		
3.6 Tekniske specifikationer .....	18		
<b>4 Førstegangsbrug .....</b>	<b>19</b>		
4.1 Første timer-indstilling .....	19		
4.2 Indledende rengøring .....	19		
<b>5 Brug af ovnen .....</b>	<b>20</b>		
5.1 Generelle oplysninger om brug af ovnen .....	20		
5.2 Betjening af ovnens styreenhed ...	20		
5.3 Indstillinger .....	25		
<b>6 Generelle oplysninger om bagning .....</b>	<b>29</b>		
6.1 Generelle advarsler om bagning i ovnen .....	29		
6.1.1 Bagværk og ovnmad .....	29		

## 1 Sikkerhedsinstruktioner

- Dette afsnit indeholder de sikkerhedsanvisninger, der er nødvendige for at forebygge risikoen for personskader og materielle skader.
- Hvis dette produkt overdrages til nogen anden til personlig brug eller second-hand-formål, skal brugsanvisningen, produktmærkater og andre relevante dokumenter også følges med.
- Vores firma kan ikke holdes ansvarlig for skader, der kan opstå, hvis disse instruktioner ikke overholdes.
- Hvis du ikke følger disse instruktioner, bliver garantien ugyldig.
- Lad altid installations- og reparationsarbejdet udføres af producenten, det autoriserede værksted eller en person, der er udpeget af importøren.
- Brug kun originale reservedele og tilbehør.
- Du må ikke reparere eller udskifte nogen del af apparatet, med mindre det specifikt er angivet i brugermanualen.
- Foretag ikke tekniske ændringer på produktet.

### 1.1 Tilsigtet anvendelse

- Dette apparat er konstrueret til privat brug. Det er ikke beregnet til erhvervsmæssig brug.
- Brug ikke produktet i haver, på balkoner eller i andre steder udendørs. Dette produkt er beregnet til husholdninger og personalekøkkener i butikker, kontorer og andre arbejdsmiljøer.
- **ADVARSEL:** Dette produkt må kun anvendes til madlavningsformål. Den må ikke bruges til andre formål som rumopvarmning.
- Ovnen kan bruges til at afrime, bage, stege og grille mad.
- Dette produkt må ikke bruges til opvarmning, pladevarme, hængende håndklæder eller tøj på håndtaget til tørring.

### 1.2 Børns, sårbare personers og kæledyrs sikkerhed

- Dette produkt kan anvendes af børn på 8 år og derover, og mennesker, som er underudviklet med hensyn til fysiske, sensoriske eller mentale evner, eller som har mangel på erfaring og viden, så længe de er

overvåget eller uddannet i den sikre brug og farerne ved produktet.

- Børn bør ikke lege med produktet. Rengøring og brugervedligeholdelse må ikke foretages af børn, uden at nogen holder opsyn med dem.
- Dette produkt bør ikke bruges af mennesker med begrænsede fysiske, sensoriske eller mentale evner (herunder børn), med mindre de er holdt under opsyn eller modtager de nødvendige instruktioner.
- Børn skal være under opsyn for at sikre, at de ikke leger med apparatet.
- El-produkter er farlige for børn og husdyr. Børn og kæledyr må ikke lege med, klatre på, eller komme ind i produktet.
- Anbring ikke genstande, som børn kan nå, på apparatet.
- **ADVARSEL:** Under brug, er de tilgængelige overflader på produktet varme. Hold børn væk fra produktet.
- Opbevar emballagen utilgængeligt for børn. Der er risiko for personskade og kvælning.
- Når døren er åben, må du ikke lægge nogen tung genstand på døren, eller lade børn sidde på den. Det kan få ovnen til at tippe over eller ødelægge dørhængslerne

- For børns sikkerhed, skal du afklippe strømstikket og gøre apparatet ubrugeligt, før du bortskaffer produktet.



### 1.3 El-sikkerhed

- Tilslut produktet til et jordforbindelse, der er beskyttet af en sikring, der passer til de aktuelle værdier på typemærket. Få en korrekt stikkontakt installeret af en elinstallatør. Brug ikke produktet uden passende jordforbindelse efter lokale/nationale regler.
- Stikket eller elforbindelsen til produktet skal være på et let tilgængeligt sted (hvor det ikke kan blive påvirket af komfurets flamme). Hvis dette ikke er muligt, bør der være en mekanisme (sikring, kontakt, nøglekontakt osv.) på elinstallationen, som produktet er tilsluttet til, i overensstemmelse med elektriske forordninger, og som adskiller alle poler til elnettet.
- Produktet må ikke sættes i stikkontakten under installation, reparation og transport.
- Sæt produktet i en jordet stikkontakt, der er i overensstemmelse med de spændings-, strøm- og frekvensværdier, der er angivet på typeskiltet.

- Hvis dit produkt ikke har et strømkabel, så brug kun tilslutningskablet beskrevet i afsnittet "Tekniske specifikationer".
  - Bøj ikke strømkablet under eller bag produktet. Læg ikke tunge genstande på ledningen. Strømkablet må ikke blive bøjet, mast eller komme i kontakt med en varmekilde.
  - Ovnens bageste overflade bliver varm, når den er i brug. Strømkabler må ikke røre den bageste overflade, tilslutninger kan blive beskadiget.
  - Stræk ikke forbindelseskablerne til ovnlågen og lad dem ikke køre over varme overflader. Ellers kan kabelisoleringen smelte og forårsage brand som følge af komfurets kortslutning.
  - Brug kun det originale kabel. Brug ikke overskårne, beskadigede kabler eller forlængerkabler.
  - Hvis strømkablet er beskadiget, skal det erstattes af fabrikanten, et autoriseret serviceværksted eller en person, der er udpeget af importørens virksomhed for at forebygge mulige farer.
  - **ADVARSEL:** Før udskiftning af ovnlampen, så vær sikker på at afbryde produktet fra lysnettet for at undgå risiko for elektrisk stød. Afbryd produktet eller sluk for sikringen på hovedafbryderen.
- Hvis dit produkt har en ledning og et stik:
- Tilslut ikke produktet til en stikkontakt, der er løs er gået ud af soklen, er itu, snavset, fedtet eller med risiko for vandkontakt (for eksempel vand, der kan løbe ned fra køkkenbordet).
  - Rør aldrig ved stikket med våde hænder! Afbryd aldrig apparatet ved at trække i kablet, træk det altid ud ved at holde fast i stikket.
  - Sørg for, at produktstikket er sat ordentligt i stikkontakten for at undgå lysbuer.



#### 1.4 Transportsikkerhed

- Frakobl produktet fra lysnettet, før produktet transporteres.
- Produktet er tungt, vær mindst to personer til at bære produktet.
- Brug ikke døren og/eller håndtaget til at bære eller flytte apparatet.
- Læg ikke andre ting på produktet og bær produktet opret.
- Når du skal transportere produktet, skal du pakke det med bobleemballage eller tykt

pap og tape det tæt. Fastgør produktet tæt med tape for at forhindre, at de aftagelige eller bevægelige dele af produktet og produktet beskadiges.

- Kontroller produktets samlede udseende for skader, der kan være opstået under transporten.

### **1.5 Installationssikkerhed**

- Før produktet installeres, så kontroller det for eventuelle skader. Hvis produktet er beskadiget, må du ikke installere det.
- Installer ikke produktet nær varmekilder (radiatorer, ovne osv.)
- Hold omgivelser til alle ventilationsrør på produktet åbne.
- For at forhindre overophedning bør apparatet ikke installeres bagved et dekorativt dæksel.

### **1.6 Sikkerhed under brug**

- Sørg for at produktet er slukket efter hver brug.
- Hvis du ikke vil bruge produktet i lang tid, så tag stikket ud eller slå sikringen fra på sikringsboksen.

- Brug ikke defekte eller beskadigede produkter. Hvis det er det, så afbryd el/gas-tilslutningerne og tilkald autoriseret service.

- Brug ikke apparatet, hvis glasdøren er fjernet eller brudt.
- Kravl ikke op på produktet for at nå noget eller af nogen anden grund.
- Brug aldrig produktet, når din dømmekraft eller koordination er dårlig på grund af brug af alkohol og/eller narkotika.
- Brændbare genstande, der befinder sig i tilberedningsområdet kan bryde i brand. Opbevar aldrig brændbare genstande i tilberedningsområdet.
- Ovnhåndtag er ikke et tørrestativ til viskestykker. Når du bruger produktet, så hæng ikke håndklæder, handsker eller lignende tekstiler på håndtaget.
- Dørhængsler på produktet flytter sig, når man åbner og lukker døren og kan gå i stykker. Når du åbner og lukker døren, så hold ikke i delen med hængslerne.

### **1.7 Temperaturadvarsler**

- **ADVARSEL:** Produktets tilgængelige dele bliver varme under brugen. Der skal udvises forsigtighed for at undgå at rø-

re varmeelementer. Børn under 8 år må ikke bringes tæt på produktet uden en voksen.

- Anbring ikke brandfarlige / eksplosive materialer i nærheden af produktet, da kanterne er varme, mens det fungerer.
- Da der kan udledes damp, skal du holde dig væk, mens du åbner ovnens dør. Dampen kan brænde din hånd, ansigt og/eller øjne.
- Under brug kan produktet blive varmt. Der skal udvises forsigtighed for at undgå at røre varme dele, indersiden af ovnen og varmeelementer.
- Brug altid termohandsker, når du placerer mad i den varme ovn eller fjerner mad fra den varme ovn osv.

### 1.8 Brug af tilbehør

- Det er vigtigt, at trådgrillen og bakken placeres korrekt på trådhylderne. Se afsnittet "**Brug af tilbehør**" for detaljerede oplysninger.
- Tilbehør kan beskadige dørglasset, når du lukker produkt-døren. Skub altid tilbehøret til udkanten af madlavningsområdet.

### 1.9 Sikkerhed ved tilberedning

- Pas på, når du bruger alkoholiske drikke i dine fødevarer. Alkoholen vil fordampe ved høje temperaturer, og det kan brænde og forårsage brand, hvis det kommer i kontakt med varme overflader.
- Madrester, olie og lignende i tilberedningsområdet kan bryde i brand. Inden madlavning skal du fjerne groft snavs.
- Fare for madforgiftning: Lad ikke maden stå i ovnen i over en time før eller efter tilberedning. Ellers kan det forårsage madforgiftning eller sygdomme.
- Opvarm ikke lukkede dåser og glas i ovnen. Trykket, der kan opbygges i dåsen/glasset kan forårsage at det knækker.
- Placer det fedtsikre papir i køkkentøj eller ovntilbehør (bakke, trådrist osv.) med mad og placer det i den forvarmede ovn. Fjern alle overskydende stykker pergamentpapir, der hænger fra tilbehøret eller beholderen for at undgå risiko for at røre ovnens varmeelementer. Brug aldrig pergamentpapir ved en ovntemperatur, der er større end den maksimale brugstemperatur specificeret



på det pergamentpapir, du bruger. Placer aldrig pergamentpapir i bunden af ovnen.

- Placer ikke bageplader, bakker, tallerkener eller alufolie direkte på bunden af ovnen. Den akkumulerede varme kan beskadige bunden af ovnen.
- Luk ovndøren under brug af grill. Varme overflader kan forårsage forbrændinger!
- Mad, der er uegnet til grill kan udgøre en brandfare. Grill kun mad, der kan tåle kraftig grillild. Placer heller ikke mad for langt tilbage i grillen. Dette er det varmeste område og mad kan bryde i brand.

## 1.10 Vedligeholdelses og rengøringsikkerhed

- Vent til produktet er afkølet, inden du rengør det. Varme overflader kan forårsage forbrændinger!

## 2 Miljøinstruktioner

### 2.1 Affaldsdirektiv

#### 2.1.1 Overholdelse af WEEE-direktivet og bortskaffelse af affaldsprodukt:

Dette produkt er i overensstemmelse med EUs WEEE-direktiv (2012/19/EU). Dette produkt er forsynet med et klassificeringsymbol for affald fra elektrisk og elektronisk udstyr (WEEE).

- Produktet må ikke vaskes ved at sprøjte eller hælde vand på det! Der er risiko for elektrisk stød!
- Brug ikke damprensere til at rense produktet med, da det kan forårsage elektrisk stød.
- Brug ikke skrappe skuremidler, metalskrabere, ståluld eller ble gemidler til at rense glasset i ovnens frontdør / (hvis det findes) ovnens øverste dørglas. Disse materialer kan forårsage at glasoverfladen bliver ridset og knækker.
- Hold altid kontrolpanelet rent og tørt. En fugtig og snavset overflade kan forårsage problemer med betjeningen af funktionerne.



Dette produkt er fremstillet med høj kvalitetsdele og materialer, som kan genbruges og er egnet til genbrug. Undlad at bortskaffe apparatet sammen med almindeligt husholdningsaffald, når levetiden er slut.. Produktet skal returneres til de korrekte centraler til genanvendelse af elektrisk og elektronisk udstyr. Du kan spørge din lokale administration om disse indsamlingssteder. Korrekt bortskaffelse af brugt apparat hjælper med at forhindre potentielle negative konsekvenser for miljøet og menneskers sundhed.

---

### **Overholdelse af RoHS-direktivet:**

Det produkt, du har købt er i overensstemmelse med EU RoHS-direktiv (2011/65/EU). Det indeholder ikke skadelige eller forbudte stoffer, der er angivet i direktivet.

### **2.2 Emballageoplysninger**

Produktets emballage er fremstillet af genbrugsmaterialer i overensstemmelse med vores nationale miljøbestemmelser. Smid ikke emballagen ud som affald med husholdningsaffaldet eller andet affald, kasser dem på de særlige indsamlingssteder udpeget af de lokale myndigheder.

### **2.3 Tips til energibesparelse**

I henhold til EU 66/2014, kan oplysninger om energieffektivitet findes på produktkvitteringen, der leveres med produktet. De følgende forslag vil hjælpe dig med at bruge dit produkt på en bæredygtig og energieffektiv måde:

- Optø den frosne mad inden bagning.
- I ovnen vil brug af mørke eller emaljerede beholdere overføre varmen bedre.
- Hvis det er angivet i opskriften eller brugervejledningen, så forvarm altid. Ovnen må ikke åbnes ofte under tilberedningen.
- Sluk for produktet 5 til 10 minutter inden afslutningen af tilberedningstiden ved lange tilberedninger. Du kan spare op til 20 % på el ved at bruge restvarme..
- Prøv at tilberede mere end en ret ad gangen i ovnen. Du kan lave mad på samme tid ved at anbringe to komfurer på stativet. Desuden vil du spare energi, hvis du tilbereder dine måltider efter hinanden, fordi ovnen ikke vil miste sin varme.
- Åben ikke ovndøren, når du bager med driftsfunktionen "Øko-ventilatoropvarmning". Hvis døren ikke åbnes, optimeres den indre temperatur for at spare energi i driftsfunktionen "Øko-ventilatoropvarmning" og dens temperatur kan afvige fra det, der vises på displayet.

### 3.1 Produktintroduktion

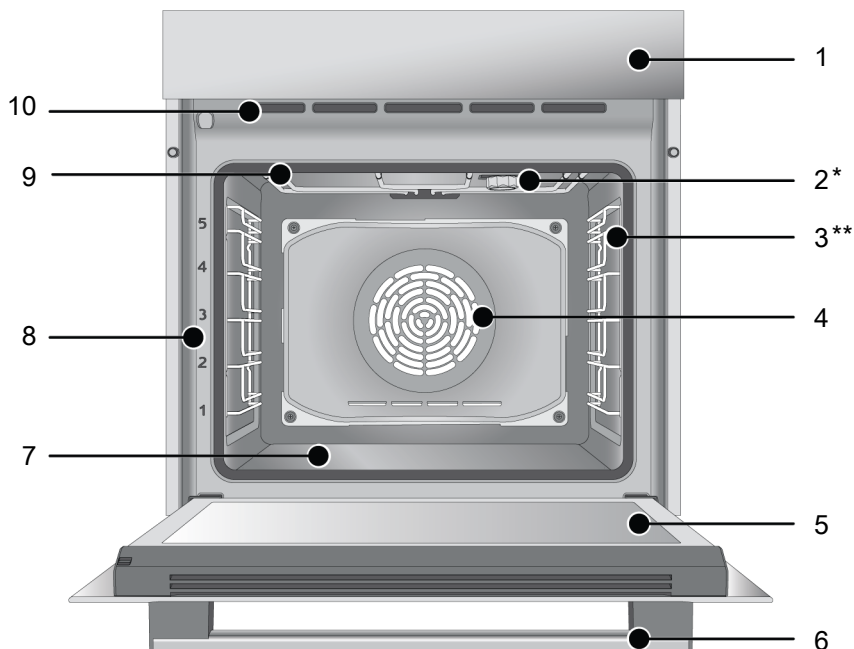

1 Betjeningspanel

3 Trådhylder

5 Dør

7 Laveste varmer (under stålplade)

9 Øverste varmelegeme

2 Lampe

4 Blæsemotor (bag stålplade)

6 Håndtag

8 Hyldepositioner

10 Ventilationshuller

\* Varierer afhængigt af produktmodellen. Dit produkt har muligvis ikke en lampe, eller lampetypen og placeringen kan afvige fra illustrationen.

\*\* Varierer afhængigt af produktmodellen. Måske er dette produkt ikke udstyret med en trådhyld. På billedet er et produkt med trådhyld vist som eksempel.

### 3.2 Introduktion og brug af produkt-kontrolpanel

I dette afsnit kan du finde oversigten og grundlæggende anvendelser af produktets kontrolpanel. Der kan være forskelle i billeder og nogle funktioner afhængigt af produkttypen.

## 3.2.1 Betjeningspanel

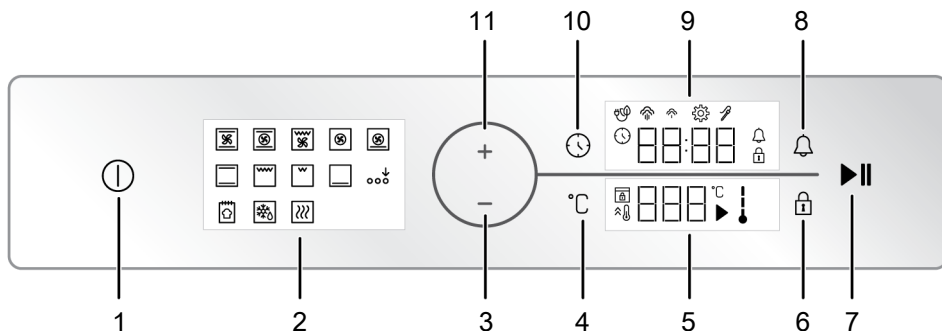

- 1 Tænd/Sluk-tast
- 2 Funktionsdisplay
- 3 Reducer-tast
- 5 Temperaturindikatorområde
- 7 Start-/stop-tast for bagning
- 9 Indikatorfelt for timer/varighed
- 11 Forøg-tast
- 4 Tast til temperaturindstilling
- 6 Tast til tastelås
- 8 Alarmtast
- 10 Tast til tid og indstillinger

## 3.2.2 Introduktion til ovnens styrepånel

### Ovnens indre temperaturindikator

Du kan forstå ovnens indre temperatur fra det indre temperatursymbol på displayet. Når tilberedningen starter, ses symbolet på displayet, og når den indre temperatur i ovnen når den indstillede temperatur, lyser hvert niveau i symbolet.

### Funktionsdisplay

Din ovns arbejdsfunktioner findes på funktionsdisplayet på din ovn. Hver funktion aktiveres ved at klikke på den. Alle funktioner på displayet er skematiske, måske er de ikke tilgængelige på dit apparat. Dit produkts funktioner er beskrevet i afsnittet "Ovnens driftsfunktioner".

### Indikatorområder:

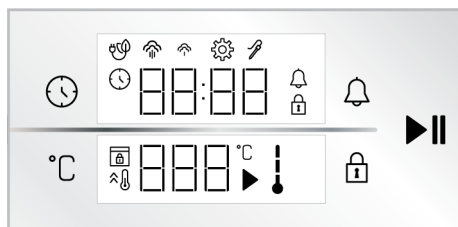



#### Taster :

- : Tast til tid og indstillinger
- : Tast til temperaturindstilling
- : Tast til tastelås
- : Alarmtast
- : Start-/stop-tast for bagning

#### Indikatorfelt for timer/varighed :

- : Bagetid/dagstidssymbol
- : Alarmsymbol
- : Indstillingssymbol
- : Symbol for tastelås
- : Bagesymbol med øko-fane
- : Symbol for lav dampeffekt \*

 : Symbol for høj dampeffekt \*

 : Kødsondesymbol \*

\* Det varierer afhængigt af produktmodellen. Det er muligvis ikke tilgængeligt på dit produkt

**Temperaturindikatorområde :**

 : Bagesymbol

 : Temperatursymbol

 : Symbol for temperatur i ovnen









 : Symbol for hurtig opvarmning (booster)





 : Symbol for dør lås \*

\* Det varierer afhængigt af produktmodellen. Det er muligvis ikke tilgængeligt på dit produkt

### 3.3 Ovndriftsfunktioner

På funktionstabellen kan de driftsfunktioner, du kan bruge i ovnen, og de højeste og laveste temperaturer indstilles til disse funktioner, vises. Rækkefølgen af de driftstilstande, der vises her, kan afvige fra arrangementet på dit produkt.

Funktions-symbol	Beskrivelse af funktion	Temperaturområde (°C)	Beskrivelse og brug
	Betjening med ventilator	-	Ovnen er ikke opvarmet. Kun ventilatoren (på bagvæggen) fungerer. Frosne fødevarer med granulat er langsomt optøet ved stuetemperatur, kogte fødevarer afkøles. Tiden, der kræves til at optø et helt stykke kød er længere, end for mad med kornprodukter.
	Top og bund-opvarmning	40-280	Maden opvarmes fra oven og fra neden på samme tid. Den er velegnet til bagværk eller kager og gryderetter i bageforme. Madlavning sker med en enkelt bakke.
	Bundopvarmning	40-220	Der er kun lavere opvarmning på. Det er velegnet til fødevarer, der har brug for brunning i bunden. Denne funktion bør også bruges til nem damprensning.
	Ventilator assisteret bund/ top opvarmning	40-280	Den varme luft, der opvarmes af de øvre og nedre varmeapparater, fordeles ligeligt og hurtigt i hele ovnen med ventilatoren. Madlavning sker med en enkelt bradepande.
	Ventilatoropvarmning / Airfry	40-280	Den varme luft, der opvarmes af varmeblæseren, fordeles ligeligt og hurtigt i hele ovnen med ventilatoren. Den er velegnet til multi-bradepande-madlavning af din mad på forskellige hylde-niveauer.  Takket være den hurtigt fordelte luft i denne funktion, kan du lave overfladisk stegning eller oliefri stegning. For detaljerede oplysninger se afsnittet "Airfry".
	Øko-ventilatoropvarmning	160-220	For at spare energi, kan du bruge denne funktion i stedet for at bruge "Ventilatoropvarmning" i intervallet 160-220 °C. Men tilberedningstiden vil blive noget længere. Brugen af denne funktion bliver forklaret i afsnittet med titlen "Brug af ovnens styreenhed".
	Pizza funktion	40-280	Den nederste varmelegeme og ventilator opvarmning arbejde. Det er velegnet til tilberedning af pizza.
	"3D" funktion	40-280	Øvre opvarmning, nedre opvarmning og ventilator-opvarmning kører. Hver side af produktet tilberedes jævnt og hurtigt. Madlavning sker med en enkelt bakke.
	Lav grill	40-280	Den lille grill på ovenloftet virker. Den er velegnet til grillning af mindre mængder.

	Fuld grill	40-280	Den store grill på ovenloftet virker. Den er velegnet til grillning i store mængder.
	Ventilator assisteret fuld grill	40-280	Den varme luft, der opvarmes af den store grill, fordeles hurtigt i ovnen med ventilatoren. Den er velegnet til grillning i store mængder.
	Hold varm	40-100	Det bruges til at holde maden ved en temperatur klar til service i lang tid.
	Brødfunktion	-	Den bruges til at bage brød. Den indkommende indstillede temperatur kan ikke ændres.
	Ekstra funktionsaktivering	-	Det bruges til at aktivere driftsfunktioner, som ikke dukker op ved start af funktionsdisplayet.

### 3.4 Product Accessories

Der findes forskelligt tilbehør i dit produkt. I dette afsnit er beskrivelsen af tilbehør og deres korrekte brug tilgængelig. Afhængigt af produktets model, varierer det medfølgende tilbehør. Alt tilbehør beskrevet i brugervejledningen er måske ikke tilgængeligt i dit produkt.

 Bakkerne inde i dit apparat kan blive deformerede af varmeeffekten. Dette har ingen indflydelse på funktionen. Deformationen forsvinder, når bakken afkøles.

#### Dyb bakke

Det bruges til wienerbrød, stegning af store stykker, saftig mad eller opsamling af løbende fedt under grillning.

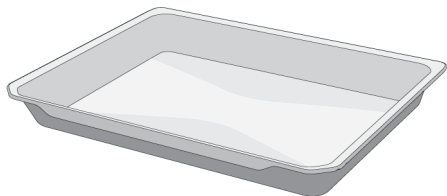

#### Wienerbrødsbakke

Det bruges til wienerbrød som cookies og småkager.

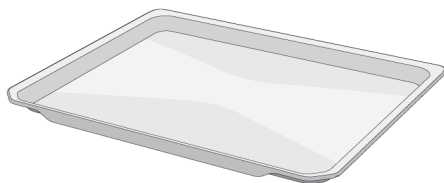

#### Grillrist

Bruges til stegning og/eller at placere de fødevarer, der skal bages, stegte og frosne fødevarer på det ønskede stativ.

#### På modeller med trådhylder :

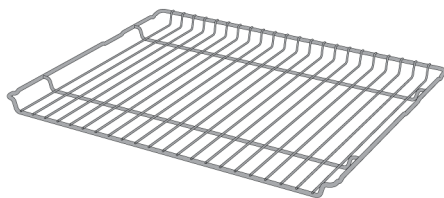

På modeller uden trådhylder :

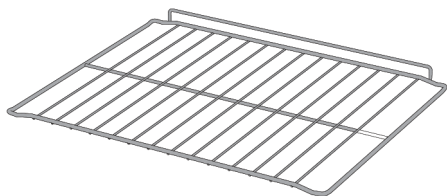

### Stegegrill (Airfry)

Bruges til overfladisk eller oliefri stegning af madvarer.

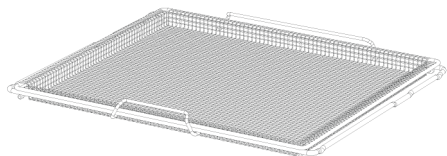

## 3.5 Brug af produktets tilbehør

### Tilberedningshylder

Der er 5 niveauer af hyldeposition i tilberedningsområdet. Du kan også se rækkefølgen af hylderne på ovnens frontramme.

På modeller med trådhylder :

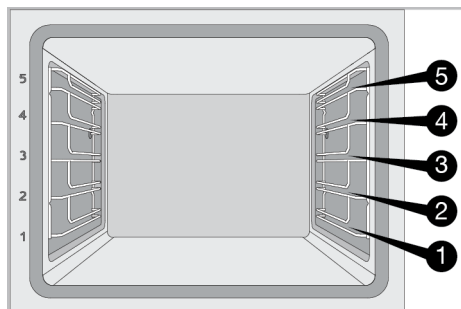

På modeller uden trådhylder :

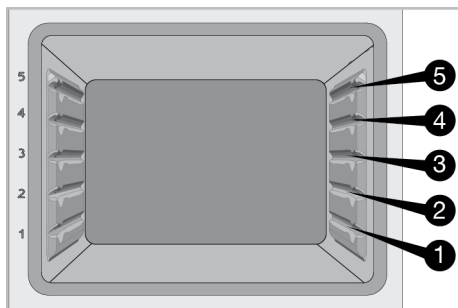

**Placering af trådristen på tilberedningshylderne**

På modeller med trådhylder :

Det er vigtigt at placere grillristen korrekt i ovnen. Under placering af grillristen på den ønskede hynde, skal det åbne afsnit være på fronten. For bedre madlavning skal grillristen sikres på trådhyldens stoppunkt. Den må ikke overskride stoppunktet og få kontakt med ovnens bagvæg.

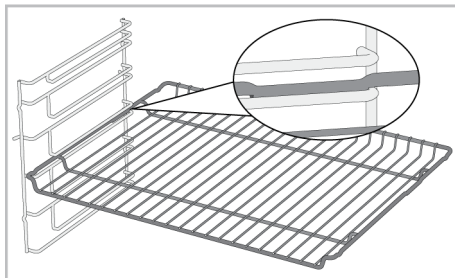

På modeller uden trådhylder :

Det er vigtigt at placere grillristen korrekt på sidehylderne. Grillristen har en retning, når man placerer den på hylden. Under placering af grillristen på den ønskede hynde, skal det åbne afsnit være på fronten.

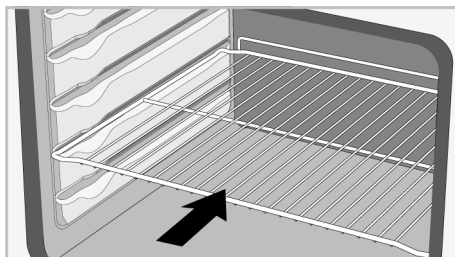

## Placering af bakken på tilberedningshylderne

### På modeller med trådhylder :

Det er vigtigt at placere bakkerne på trådhylderne korrekt i ovnen. Under placering af bakken på den ønskede hylde, skal det åbne afsnit være på fronten. For bedre madlavning skal bakken sikres på stopklodsen på trådhylden. Den må ikke overskride stopklodsen og få kontakt med ovnens bagvæg.

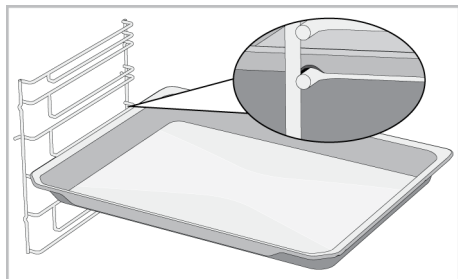

### På modeller uden trådhylder :

Det er vigtigt at placere bradepanderne på trådhylderne korrekt i ovnen. Bradepanden har en retning, når man placerer den på hylde. Under placering af bakken på den ønskede hylde, skal det åbne afsnit være på fronten.

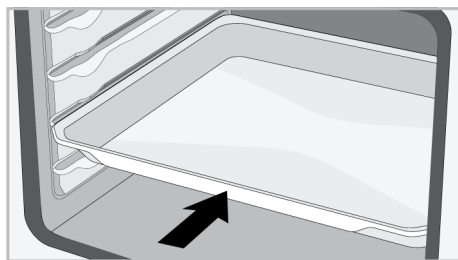

### Grillristens stopfunktion

Der findes en stopfunktion til at forebygge at grillristen tipper ud af trådhylden. Med denne funktion kan du let og sikkert tage din mad ud. Når du flytter trådgrillen, kan du trække den fremad, indtil den når stoppunktet. Du skal overskride dette punkt for at fjerne den helt.

## På modeller med trådhylder :

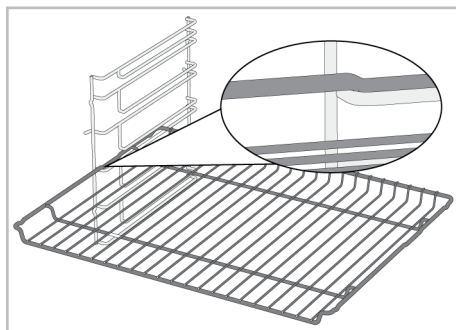

## På modeller uden trådhylder :

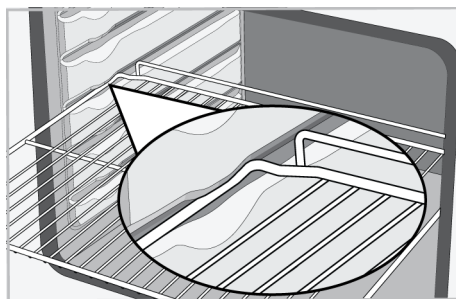

## Bradepande-stopfunktion - På modeller med trådhylder

Der findes en stopfunktion til at forebygge at bakken tipper ud af trådhylden. Når du fjerner bakken, så frigør den fra den bagerste stopklods, og træk den frem mod dig selv, indtil den når fronten. Du skal overskride denne stopklods for at fjerne den helt.

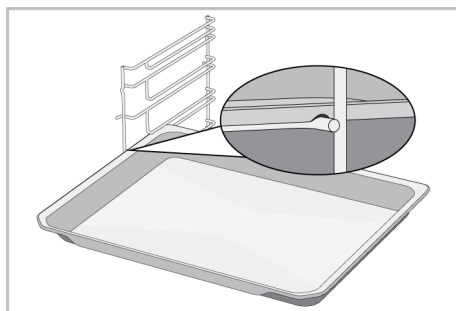



## Korrekt placering af grillristen og bakken på teleskopstængerne-På modeller med trådhylder og teleskop

Takket være teleskopstængerne, kan bakkerne eller grillristen let installeres og fjernes. Når du bruger bakker og grillriste med teleskopstængerne, skal du sørge for at stifterne for og bag på teleskopstængerne hviler på kanten af grillen og bakken (vist på figuren).

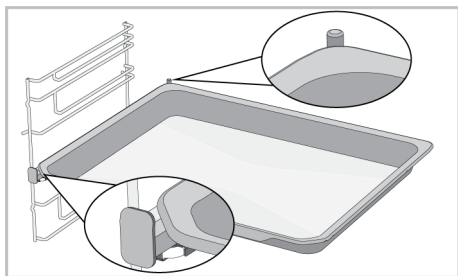
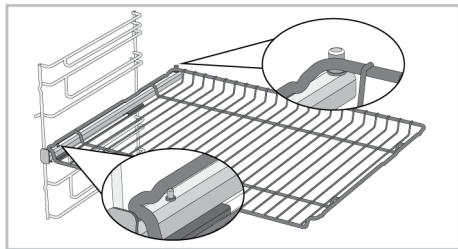

Sæt stegegrillen i ovnen, så dens korte håndtag vil vende fremad mod forsiden.

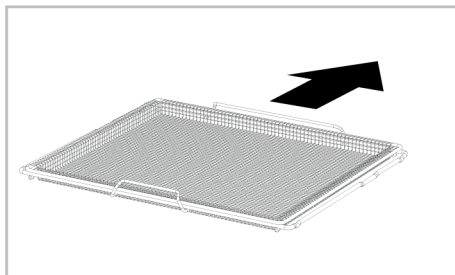

## Brug af stegegrill (Airfry)

Stegegrillen består af to dele, som trådkurv og trådramme, hvor kurven vil blive placeret. Trådkurven stilles på trådrammen på en sammensat måde. Efter at have placeret den bagerste del, så stil trådkurven inde i håndtagene på trådrammen ved at strække den forreste del en lille smule. Og fjern trådkurven ved at strække det forreste håndtag på trådrammen.

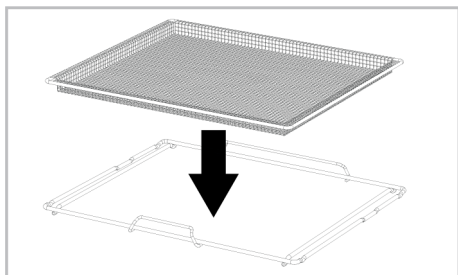

### 3.6 Tekniske specifikationer

Generelle specifikationer	
Produktets ydre dimensioner (højde/bredde/dybde) (mm)	595 /594 /567
Ovnens installationsdimensioner (højde/bredde/dybde) (mm)	590 - 600 /560 /min. 550
Spænding / frekvens	220-240 V ~; 50 Hz
Kabeltype af anvendt tværsnit brugt/passende til brug i produktet	min. H05VV-FG 3 x 1,5 mm <sup>2</sup>
Samlet effektforbrug (kW)	3,3
Ovnstype	Multifunktionsovn

Grundlæggende Oplysninger om energimærkat på typen af elovne til hjemmebrug er givet i overensstemmelse med standarden EN 60350-1 / IEC 60350-1. Værdierne er fastlagt i Top og bund-opvarmning eller (hvis de findes Ventilator assisteret bund/ top opvarmning funktioner med standardbelastning.

Energieffektivitetsklassen er fastlagt i overensstemmelse med følgende prioritering, afhængigt af, om de relevante funktioner findes på produktet eller ej. 1-Øko-ventilatoropvarmning, 2-Ventilatoropvarmning, 3-Ventilator assisteret lav grill, 4-Top og bund-opvarmning.



Tekniske specifikationer kan ændres uden forudgående underretning for at forbedre produktets kvalitet.



Tallene i denne brugervejledning er skematiske og matcher muligvis ikke præcist dit produkt.



Værdier angivet på produktmærkaterne eller i den medfølgende dokumentation opnås under laboratorieforhold i overensstemmelse med relevante standarder. Afhængigt af drifts- og miljømæssige betingelser for produktet, kan disse værdier variere.

## 4 Førstegangsbrug



Før du begynder at bruge dit produkt, anbefales det at gøre følgende, som er nævnt i de næste afsnit.

### 4.1 Første timer-indstilling

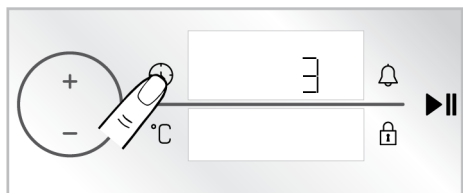

**i** Indstil altid tiden på dagen, før du bruger din ovn. Hvis du ikke indstiller den, kan du ikke tilberede mad på nogle modeller.

1. Med ovnen slukket (når tiden på dagen står på displayet), tryk på tasten  i ca. 3 sekunder for at aktivere indstillingsmenuen.
  - ⇒ En nedtælling med 3-2-1 vises på displayet. Når nedtællingen er færdig, aktiveres indstillingsmenuen.



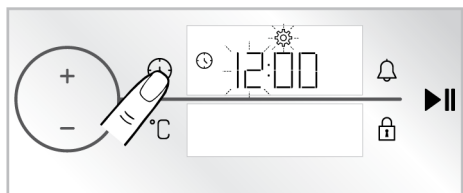

2. Tryk på tasten  en gang for at aktivere timerfeltet.
  - ⇒ Timerfeltet og symbolet  blinker på timer/varigheds-displayet.

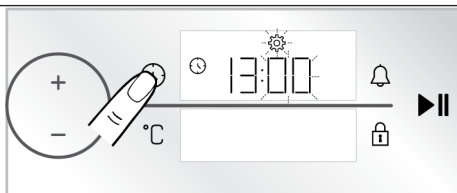

3. Indstil tiden på dagen ved at trykke på tasterne  og aktivere minutfeltet ved at trykke på tasten  igen.
  - ⇒ Minutfeltet og symbolet  blinker på timer/varighedsdisplayet.



4. Tryk på tasterne  for at indstille minutterne. Bekræft indstillingen ved at trykke en gang på tasten .
  - ⇒ Tidspunktet på dagen er indstillet, og symbolet  lyser konstant.

**i** Hvis den første timerindstilling ikke er udført, starter tiden på dagen på tidspunktet, hvor det er produceret. Du kan ændre indstillingen for tidspunktet på dagen senere, som beskrevet i afsnittet "**Indstillinger**".

**i** I tilfælde af et langt strømsvigt annulleres indstillingerne for tidspunktet på dagen. Det skal indstilles igen.

### 4.2 Indledende rengøring

1. Fjern alt emballagemateriale.
2. Fjern alt tilbehør fra ovnen, der følger med produktet.
3. Tænd produktet i 30 minutter, og sluk det derefter. På denne måde brændes og rengøres rester og lag, der kan være tilbage i ovnen under produktionen.
4. Når du betjener produktet, skal du vælge den højeste temperatur og den driftsfunktion, som alle varmeelementer i dit produkt betjener. Se "Ovnens betjeningsfunktioner" [► 13]. Du kan lære at betjene ovnen i det følgende afsnit.
5. Vent til apparatet er kølet helt af.
6. Tør overfladerne af produktet med en våd klud eller svamp, og tør den efter med en klud.

### **Før du bruger tilbehøret:**

Rengør det tilbehør, du fjerner fra ovnen med sæbevand og en blød rengørings-svamp.

**BEMÆRK:** Nogle rengøringsmidler kan beskadige overfladen. Brug ikke slibende rengøringsmidler, skurepulver, rengøringscremer eller skarpe genstande under rengøringen.

## **5 Brug af ovnen**

---

### **5.1 Generelle oplysninger om brug af ovnen**

#### **Kølevifte ( Det varierer afhængigt af produktmodellen. Det er muligvis ikke tilgængeligt på dit produkt )**

Dit produkt har en kølevifte. Køleventilatoren aktiveres automatisk, når det er nødvendigt, og afkøler både fronten på produktet og møblerne. Den deaktiveres automatisk, når køleprocessen er afsluttet. Der kommer varm luft ud over ovnens dør. Tildæk ikke disse ventilationsåbninger med noget. Ellers kan ovnen overophedes. Køleventilatoren fortsætter med at arbejde un-

### **5.2 Betjening af ovnens styreenhed**

#### **Generelle advarsler for ovnens styreenhed**

- Den maksimale tid, der kan indstilles til bagningen er 5:59 timer. Ved hold-varmfunktionen er denne tid 23:59 timer. I tilfælde af strømafbrydelse bliver den forudindstillede bagning og varighed af bagning nulstillet.
- Mens der foretages justeringer, blinker de relevante symboler på uret. Det er nødvendigt at gemme de foretagne indstil-

**BEMÆRK:** Under den første brug kan der opstå røg og lugt i flere timer. Dette er normalt, og du behøver blot god ventilation til at fjerne den. Undgå direkte indånding af røg og lugt, der dannes.

der ovnens drift eller efter at ovnen er slukket (ca. 20-30 minutter). Hvis du laver mad ved at programmere ovntimeren, slukker køleventilatoren efter bagetiden med alle funktioner. Køleventilatorens driftstid kan ikke bestemmes af brugeren. Den tændes og slukkes automatisk. Dette er ikke en fejl.

#### **Ovnlys**

Ovnlampen tændes, når ovnen begynder at bage. På nogle modeller er lampen tændt under bagning, mens den på nogle modeller slukker efter en bestemt tid.

Hvis produkt døren åbnes, mens ovnen er i drift eller i lukket position, tændes ovnlampen automatisk.

linger, enten ved at berøre den relevante tast i beskrivelsen eller ved at vente i kort tid.

- Hvis bagetiden er indstillet, når bagningen starter, vises den resterende tid på skærmen.
- Hvis indstillingen af hurtig forvarmning er aktiv på din kontrolenhed, vises symbolet  på displayet, når du begynder at bage, og ovnen når hurtigt den temperatur, du indstiller til bagning. For hurtig forvarmning se afsnittet "Ayarlar".

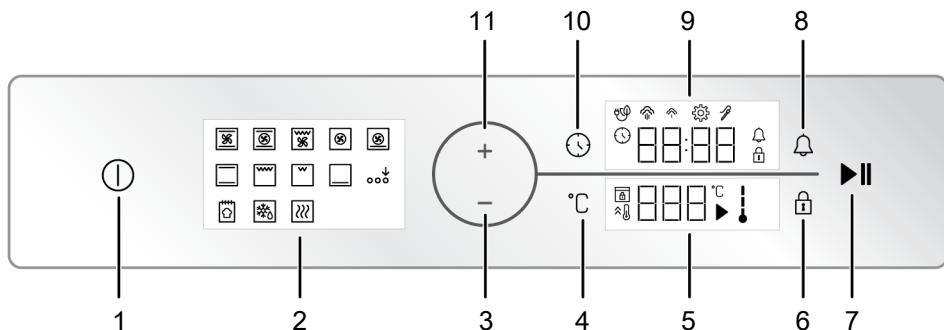

- |                                    |                                  |
|------------------------------------|----------------------------------|
| 1 Tænd/Sluk-tast                   | 2 Funktionsdisplay               |
| 3 Reducer-tast                     | 4 Tast til temperaturindstilling |
| 5 Temperaturindikatorområde        | 6 Tast til tastelås              |
| 7 Start-/stop-tast for bagning     | 8 Alarmtast                      |
| 9 Indikatorfelt for timer/varighed | 10 Tast til tid og indstillinger |
| 11 Forøg-tast                      |                                  |

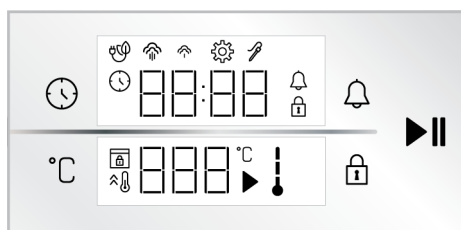

#### Temperaturindikatorområde :

- : Bagesymbol
- : Temperatursymbol
- : Symbol for temperatur i ovnen
- : Symbol for hurtig opvarmning (booster)
- : Symbol for dørlås \*

\* Det varierer afhængigt af produktmodellen. Det er muligvis ikke tilgængeligt på dit produkt

#### Taster :

- : Tast til tid og indstillinger
- : Tast til temperaturindstilling
- : Tast til tastelås
- : Alarmtast
- : Start-/stop-tast for bagning

#### Indikatorfelt for timer/varighed :

- : Bagetid/dagstidssymbol
- : Alarmsymbol
- : Indstillingssymbol
- : Symbol for tastelås
- : Bagesymbol med øko-fane
- : Symbol for lav dampeffekt \*
- : Symbol for høj dampeffekt \*
- : Kødsondesymbol \*

\* Det varierer afhængigt af produktmodellen. Det er muligvis ikke tilgængeligt på dit produkt

## Tænd for ovnen

1. Tænd for ovnen ved at berøre tasten .
  - ⇒ Når ovnen er tændt, vises den første betjeningsfunktion på skærmen. Brugerfunktion, temperatur, bagetid og alarm kan justeres, når displayet har denne status.

Hvis der ikke foretages indstillinger på dette display, slukkes ovnen på cirka 5 minutter, og klokken vises på displayet.

## Sluk for ovnen

- Sluk for ovnen ved at berøre tasten . Ti-  
den på dagen vises på displayet.

## Manuel bagning ved at vælge temperatur og ovns funktion

Du kan lave mad ved at foretage den manuelle styring (under din egen styring) ved at vælge den temperatur og driftsfunktion, der er specifik for din mad. For eksempel bliver funktionen "Top og bund-opvarmning" og indstilling på 180 °C vist på billederne.

1. Tænd for ovnen ved at berøre tasten .
2. Tryk på den driftsfunktion, du ønsker at aktivere på funktionsdisplayet.

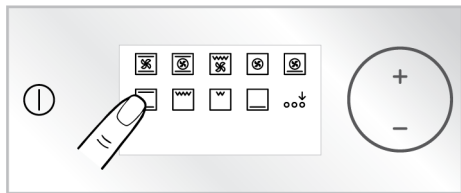

3. Hvis den funktion, du ønsker at vælge, ikke er blandt de første, der dukker op på funktionsdisplayet, kan du aktivere den nederste række af driftsfunktioner ved at klikke på "Ekstra funktionsaktivering".

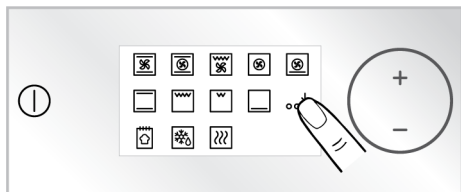

4. Den foruddefinerede temperatur for den valgte driftsfunktion vises på displayet. Tryk på °C en gang at ændre temperaturen.

⇒ Symbolet °C blinker på temperaturdisplayet.

5. Indstil den ønskede bagning temperatur ved at berøre tasterne  $\pm$ .

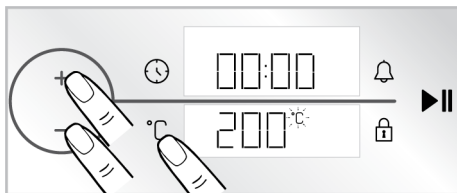

 Hvis du ændrer driftsfunktionen efter at have ændret den foruddefinerede temperatur af, vises den temperatur, du sidst indstillede, på displayet. Hvis den indstillede temperatur imidlertid ikke er inden for temperaturområdet for den valgte driftsfunktion, vises den højeste justerbare temperatur for den pågældende driftsfunktion.

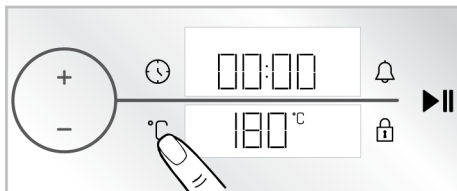

6. Bekræft den indstillede temperatur ved at trykke på tasten °C.

⇒ Symbolet °C lyser konstant på temperaturdisplayet.

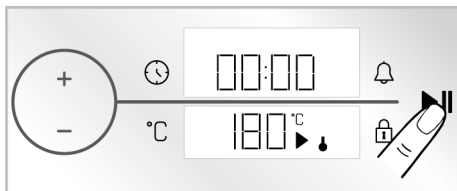

7. Når du har indstillet driftsfunktion og tasten temperatur, skal du berøre tasten  for at begynde at tilberede fødevarer.



⇒ Din ovn starter straks med den valgte funktion og temperatur. På temperaturdisplayet vises symbolerne  og . Bagetiden starter med nedtælling på displayet. Når temperaturen inde i ovnen når den indstillede temperatur, lyser hvert trin i ovns temperatursymbol . Ovnens slukkes ikke automatisk,

da manuel tilberedning er udført, uden at indstille tilberedningstiden. Du skal selv kontrollere tilberedningen og slukke for den. Når din bagning er færdig skal du trykke på tasten **▶▶** for at afslutte bagningen eller på tasten **⌚** for at slukke ovnen helt.

### Bagning ved indstilling af bagetiden:

Du kan få ovnen til at slukke automatisk ved afslutningen af tiden ved at vælge den temperatur og driftsfunktion, der er specifik for din mad og indstille bagetiden på timeren. For eksempel bliver funktionen "Top og bund-opvarmning" og indstilling på 180 °C og 45 minutter vist på billederne.

1. Tænd for ovnen ved at berøre tasten **⌚**.
2. Tryk på den driftsfunktion, du ønsker at aktivere på funktionsdisplayet.

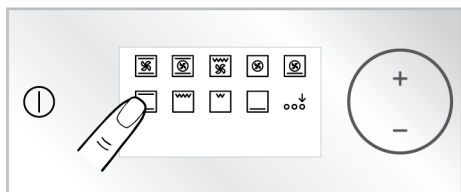

3. Hvis den funktion, du ønsker at vælge, ikke er blandt de første, der dukker op på funktionsdisplayet, kan du aktivere den nederste række af driftsfunktioner ved at klikke på "Ekstra funktionsaktivering".

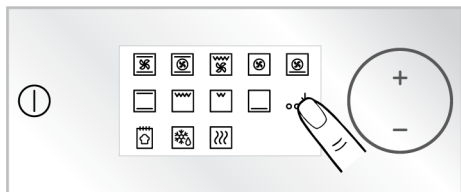

4. Den foruddefinerede temperatur for den valgte driftsfunktion vises på displayet. Tryk på **°C** en gang at ændre temperaturen.
  - ⇒ Symbolet **°C** blinker på temperaturdisplayet.
5. Indstil den ønskede bagning temperatur ved at berøre tasterne **+/-**.

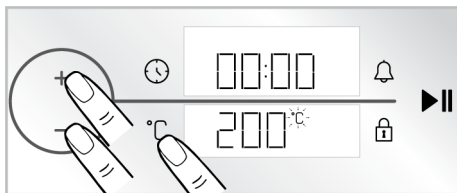

**i** Hvis du ændrer driftsfunktionen efter at have ændret den foruddefinerede temperatur af, vises den temperatur, du sidst indstillede, på displayet. Hvis den indstillede temperatur imidlertid ikke er inden for temperaturområdet for den valgte driftsfunktion, vises den højeste justerbare temperatur for den pågældende driftsfunktion.

6. Bekræft den indstillede temperatur ved at trykke på tasten **°C**.

⇒ Symbolet **°C** lyser konstant på temperaturdisplayet.

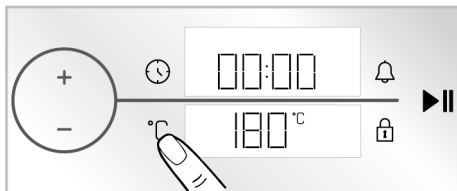

7. Tryk på tasten **⌚** én gang for bagetid.

⇒ Den indstillede 30 minutters værdi dukker op på timer-/varighedsdisplayet og symbolet **⌚** blinker.

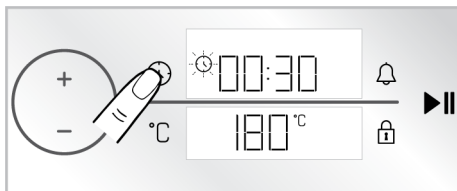



For at justere bagetiden hurtigt, kan du aktivere bagetiden som 30 minutter ved at skubbe ovnkontrolhåndtaget eller trykke på tasten ⌚ efter driftsfunktionen og temperaturen er indstillet, og du kan ændre tiden ved at dreje ovnkontrolhåndtaget til højre/venstre.

8. Indstil det aktuelle klokkeslæt ved at røre **+**/**-** tasterne. Bekræft indstillingen ved at trykke på tasten ⌚.

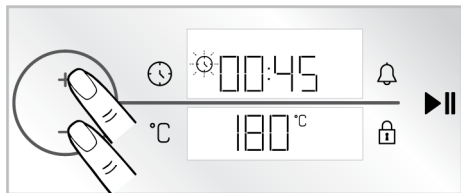

Tilberedningstiden øges med 1 minut i de første 15 minutter, efter 15 minutter øges den med 5 minutter.

9. Når du har indstillet driftsfunktion, temperatur og bagetid, skal du berøre tasten ▶ for at begynde at bage.

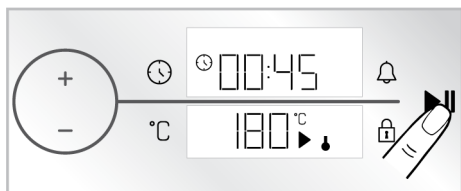

- ⇒ Din ovn starter straks med at virke med den valgte funktion og temperatur, og nedtælling af bagetiden vil dukke op på displayet. På temperaturdisplayet vises symbolerne ↓ og ▶. Når temperaturen inde i ovnen når den indstillede temperatur, lyser hvert trin i ovenns temperatursymbol ↓. Når bagetiden er gået, vises, "End" på temperaturdisplayet, timeren giver en lydadvarel og bagningen stopper.

10. Lydadvarelsen lyder i et minut. Hvis du berører tasten ▶ mens lydadvarelsen gives og teksten "End" vises på temperaturdisplayet, fortsætter ovnen med at virke på ubestemt tid. Sluk for ovnen ved at berøre tasten ⌚. Hvis en tast berøres ud over disse, standser lydalarmeren.

### Øko-ventilatoropvarmning

For at spare energi, kan du bruge denne funktion i stedet for at bruge "Ventilatoropvarmning" i intervallet 160-220 °C. Men tilberedningstiden vil blive noget længere.

1. Tænd for ovnen ved at berøre tasten ⌚.
2. Tryk og hold på driftsfunktionen "Ventilatoropvarmning" på funktionsdisplayet 3 sekunder.

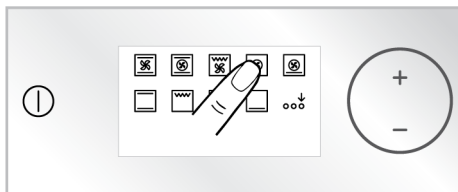

- ⇒ En nedtælling med 3-2-1 vises på displayet. Når nedtællingen er færdig, vises symbolet ⌚ på timer/varighedsdisplayet, og funktionen "Øko-ventilatoropvarmning" bliver aktiveret.

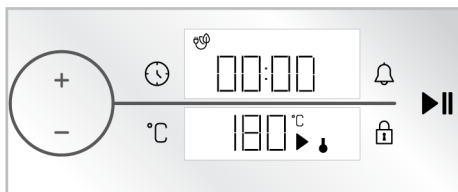

3. Du kan ændre den indstillede temperatur og indstille tilberedningstiden som beskrevet i tidligere afsnit. Derefter kan du starte bagningen.
- ⇒ I tilstanden "Øko-ventilatoropvarmning" lyser lampen i kortere tid, end ved andre bagefunktioner, på grund af energibesparelse under bagning.



## Brødfunktion

Din ovn har en "Brødfunktion" specifikt defineret til at bage brød. Temperaturen og tidsindstillingen for funktionen er fastlagt.

### Ingredienser:

- 500 g mel
- 15 g sukker
- 10 g tørgær
- 10 g solsikkeolie
- 8 g salt
- 300 ml vand (35°C)

### Til toppen af dejen

- 2 tsk. solsikkeolie

### Klargøring

1. Sigt mel i en dyb skål. Tilsæt sukker på melet og bland det jævnt.
2. Lav en åbning i midten af melet og tilsæt gær, salt og solsikkeolie. Varmt vand hældes gradvist i, start fra siderne af skålen.
3. Ælt dejen i hånden eller i en æltemaskine i ca. 10-15 minutter.
4. Vend dejen, der er blevet æltet lidt i hånden, og læg den i en beholder. Tilsæt en tsk. solsikkeolie på dejen, og dæk den med en plastfilm, så den rører ved dejen.
5. efter at have dækket dejen med plastfilmen, dæk den med tykt klæde og lad den hæve ved stuetemperatur.
6. Tag din dej, som har hævet i 60 minutter på køkkenbordet, og fold den 4 - 5 gange og fjern luften indeni Tilsæt en tsk. solsikkeolie på dejen, og dæk den med en plastfilm, så den rører ved dejen. Lad dejen hæve i yderligere 30 minutter ved stuetemperatur.
7. Sæt bradepanden på 3. hylde i ovnen.
8. Tænd for ovnen ved at berøre tasten ①.
9. Aktiver den nederste række af funktioner ved at berøre tasten "Ekstra funktionsaktivering" på funktionsdisplayet.

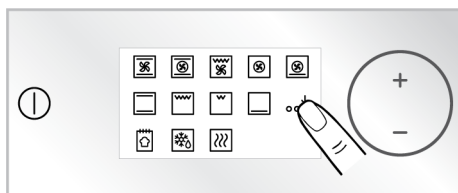

10. Berør "Brødfunktion" på funktionsdisplayet.

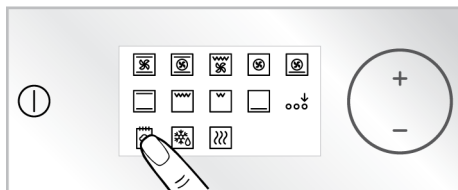

11. Start bagningen ved at trykke på tasten ▶▶.

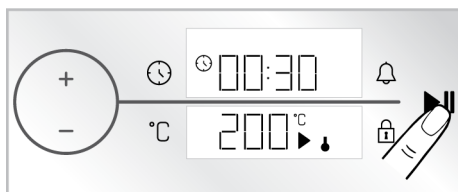

12. Ved afslutningen af tilberedningstiden lyder advarselslyden i et minut. Hvis tasten ① røres, slukkes ovnen. Hvis en tast berøres ud over disse, standser lydalarmeren.

## 5.3 Indstillinger



**i** Nedtællingen 3-2-1 vises i de menuer eller indstillinger, der skal aktiveres ved at blive trykket ned i lang tid. Når nedtællingen udløber, aktiveres den relevante menu eller indstilling.

### Aktivering af tasturlåsen

Ved at bruge tasturlåsfunktionen kan du beskytte mod interferens fra kontrolenheden.

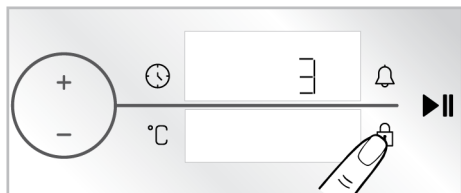
1. Tryk på tasten , indtil symbolet  dukker op på timer-/varighedsdisplayet.



⇒ En nedtælling med 3-2-1 vises på displayet. Når nedtællingen er færdig, vises symbolet  på timer-/varighedsdisplayet, og tastaturlåsen bliver aktiveret. Efter at tastaturlåsen er sat til, hvis en knap berøres eller ovnens styrehåndtag trykkes ind, lyder et hørbart signal fra timeren og symbolet  blinker.



 Når tastaturlåsen er aktiveret, kan tasterne på styreenheden ikke bruges. Tastaturlåsen vil ikke blive annulleret i tilfælde af strømsvigt.

### Deaktivering af tastaturlåsen

1. Tryk på tasten , indtil symbolet  dukker op på timer-/varighedsdisplayet.

⇒ En nedtælling med 3-2-1 vises på displayet. Når nedtællingen er færdig, forsvinder symbolet  på timer-/varighedsdisplayet, og tastaturlåsen bliver aktiveret.

### Indstilling af alarmen

Du kan også bruge produktets kontrolenhed til enhver advarsel eller påmindelse, der ikke er til bagning. Alarmuret har ingen effekt på ovnens driftsfunktioner. Bruges til advarselsformål. For eksempel kan du bruge alarmuret, når du vil vende maden i ovnen på et bestemt tidspunkt. Så snart den tid, du har angivet, er udløbet, giver uret dig en akustisk advarsel.

 Den maksimale alarmtid er 23 timer og 59 minutter.

1. Tryk på tasten  en gang for at indstille alarmtiden.

⇒ Minutfeltet og symbolet  starter med at blinke på timer-/varighedsdisplayet.

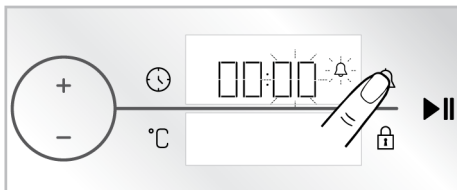

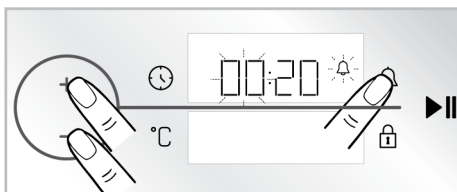

2. Indstil først minutterne ved at trykke på tasterne **+**/**-** og aktiver timerfeltet ved at trykke på tasten  en gang til

3. Indstil tiden ved at røre **+**/**-** tasterne. Tryk på tasten  igen for at bekræfte indstillingen.



⇒ Symbolet  på timer-/varighedsdisplayet lyser konstant, og alarmtiden begynder at tælle ned på displayet.

4. Når alarmtiden er fuldført, begynder  symbolet at blinke og giver dig en akustisk advarsel.



 Hvis alarmtiden og bagetiden er indstillet på samme tid, vises den korteste tid på displayet.

### Slå alarmen fra

1. Ved afslutningen af alarmperioden skal advarselslyden lyde i et minut. Tryk på en vilkårlig tast for at stoppe alarmen.

⇒ Lydalarmen er stoppet.

### Hvis du ønsker at annullere alarmen:

1. Tryk på tasten  to gange gang for at nulstille alarmperioden.
  - ⇒ Symbolet  begynder at blinke på timer-/varighedsdisplayet.
2. Drej ovnens styrehåndtag til højre/venstre, indtil alarmen når til "00:00".

### Indstilling af lydstyrke

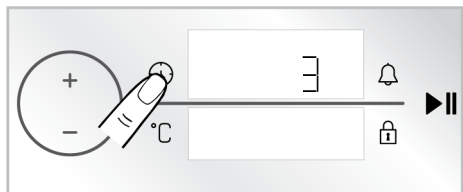

Du kan indstille lydstyrken på kontrolenheden. Din ovn skal være slukket for at udføre denne handling.

1. Med ovnen slukket (når tiden på dagen står på displayet), tryk på tasten  i ca. 3 sekunder for at aktivere indstillingsmenuen.
  - ⇒ En nedtælling med 3-2-1 vises på displayet. Når nedtællingen er færdig, aktiveres indstillingsmenuen.



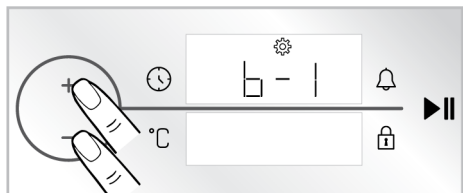

2. Tryk på tasterne  indtil **b-1** eller **b-2** kommer frem på displayet.

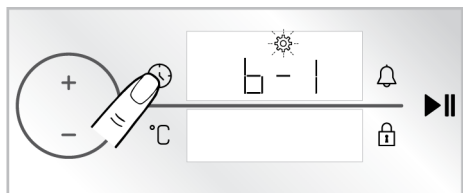

3. Aktivér lydstyrkeindstillingen ved at trykke på tasten  igen.
  - ⇒ Symbolet  blinker på timer-/varighedsdisplayet.





4. Indstil den ønskede tone ved at berøre tasterne .
5. Bekræft den indstillede tone ved at berøre tasten igen  eller trykke en gang på ovenkontrolknappen.

### Indstilling af skærmens lysstyrke

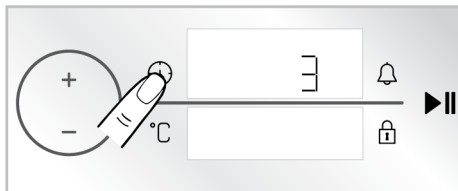

Du kan indstille lysstyrke på kontrolenhedens display. Din ovn skal være slukket for at udføre denne handling.

1. Med ovnen slukket (når tiden på dagen står på displayet), tryk på tasten  i ca. 3 sekunder for at aktivere indstillingsmenuen.
  - ⇒ En nedtælling med 3-2-1 vises på displayet. Når nedtællingen er færdig, aktiveres indstillingsmenuen.



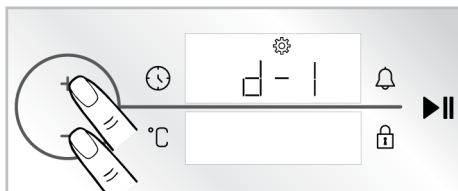

2. Tryk på tasterne  indtil **d-1**, **d-2** eller **d-3** kommer frem på displayet.

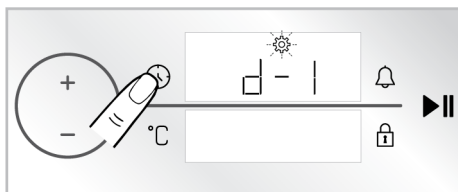

3. Aktivér lysstyrkeindstillingen ved at trykke  på tasten igen.
  - ⇒ Symbolet  blinker på timer-/varighedsdisplayet.



4. Indstil den ønskede periode ved at berøre tasterne .

5. Bekræft lysstyrken ved at berøre tasten igen  eller trykke en gang på ovnkontrolknappen.

### Indstilling af funktionen Hurtig forvarmning (Booster)

Du kan bruge bagning på dit produkt automatisk med hurtig forvarmningsfunktion. Til dette formål skal du aktivere indstillingen hurtig forvarmning. Din ovn skal være slukket for at udføre denne handling.

1. Med ovnen slukket (når tiden på dagen står på displayet), tryk på tasten  i ca. 3 sekunder for at aktivere indstillingsmenuen.

⇒ En nedtælling med 3-2-1 vises på displayet. Når nedtællingen er færdig, aktiveres indstillingsmenuen.

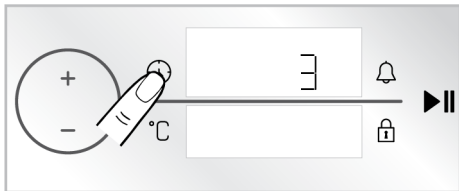

2. Tryk på knapperne **+/-** indtil symbolet  og **"OFF"** dukker op på displayet.

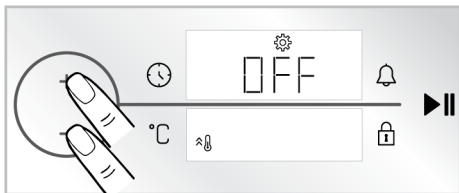

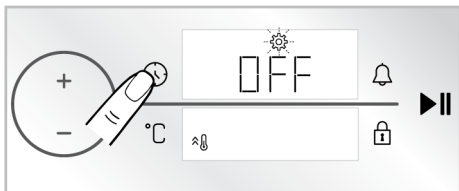

3. Aktivér indstillingen for hurtig opvarmning (booster) ved at trykke på tasten .

⇒ Symbolet  blinker på timer-/varighedsdisplayet.

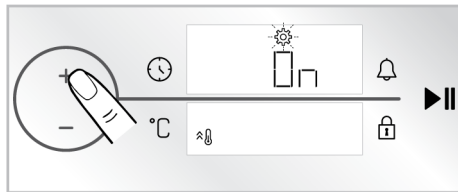

4. **+** Ved at trykke på tasten **"OFF"**, indstilles den til **"ON"** på displayet



5. Bekræft indstillingen for hurtig opvarmning (booster) ved at trykke på  tasten igen.

 Du kan slå indstillingen for hurtig opvarmning (booster) fra ved at udføre de samme handlinger. Ved at skifte til **"OFF"** kan du annullere indstillingen af hurtig forvarmning.

### Ændring af tidspunktet på dagen

For at ændre det tidspunkt på dagen, du tidligere har indstillet,

1. Med ovnen slukket (når tiden på dagen står på displayet), tryk på tasten  i ca. 3 sekunder for at aktivere indstillingsmenuen.

⇒ En nedtælling med 3-2-1 vises på displayet. Når nedtællingen er færdig, aktiveres indstillingsmenuen.

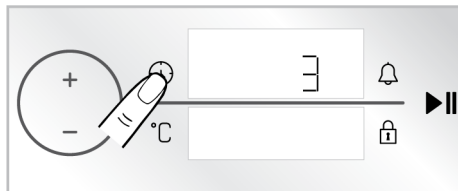

2. Tryk på tasten  en gang for at aktivere timerfeltet.

⇒ Timerfeltet og symbolet  blinker på timer-/varighedsdisplayet.

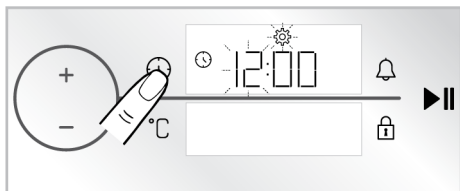

3. Indstil tiden på dagen ved at trykke på tasterne **+**/**-** og aktivere minutfeltet ved at trykke på tasten  igen.

⇒ Minutfeltet og symbolet  blinker på timer/varighedsdisplayet.

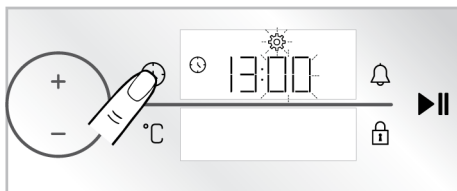

4. Tryk på tasterne **+**/**-** for at indstille minutterne. Bekræft indstillingen ved at trykke en gang på tasten .

⇒ Tidspunktet på dagen er indstillet, og symbolet  lyser konstant.

## 6 Generelle oplysninger om bagning

Du kan finde tips om tilberedning og kogning af din mad i dette afsnit.

Derudover kan du også finde nogle af de fødevarer, der er testet som producenter, og de mest passende indstillinger for disse fødevarer. Passende ovnindstillinger og tilbehør til disse fødevarer er også angivet.

### 6.1 Generelle advarsler om bagning i ovnen

- Når man åbner døren under eller efter bagning, kan der komme brændende varm damp ud. Dampen kan brænde din hånd, ansigt og/eller øjne. Når du åbner ovnens dør, skal du holde dig væk.
- Intens damp, der genereres under bagning, kan danne kondensvanddråber på det indvendige og udvendige af ovnen og på de øverste dele af møblerne på grund af temperaturforskellen. Dette er en normal og fysisk givenhed.
- Tilberedningstemperaturen og tidsværdierne for fødevarer kan variere afhængigt af opskriften og mængden. Af denne grund er disse værdier angivet som intervaller.
- Fjern altid ubrugt tilbehør fra ovnen, inden du begynder at lave mad. Tilbehør, der forbliver i ovnen, kan forhindre, at din mad bliver kogt til de korrekte værdier.
- For fødevarer, som du laver mad af i henhold til din egen opskrift, kan du henvise til lignende fødevarer, der findes i madlavningstabellerne.

- Brug af det medfølgende tilbehør sikrer, at du får den bedste madlavningsydelse. Overhold altid advarsler og oplysninger fra producenten for det eksterne køkkenrej, du vil bruge.
- Klip det fedtbeskyttede papir, du bruger i din madlavning, i passende størrelser til den beholder, du skal lave mad. Fedtbeskyttet papir, der strømmer over fra beholderen, kan skabe risiko for forbrændinger og påvirke kvaliteten af din madlavning. Brug det fedtbeskyttede papir, du bruger i det specificerede temperaturområde.
- For god bageevne skal du placere din mad på den anbefalede korrekte hylde. Skift ikke hyldeposition under tilberedningen.

### 6.1.1 Bagværk og ovnmad

#### Generelle oplysninger

- Vi anbefaler at bruge produktets tilbehør for god kogeevne. Hvis du vil bruge eksternt køkkentøj, så foretræk mørkt, ikke klistrende og varmebestandigt værktøj.
- Hvis forvarmning anbefales i tilberedningstabellen, så sørg for at sætte din mad i ovnen efter forvarmning.
- Hvis du tilbereder med køkkentøj på trådristen, så placer det på midten af trådristen, ikke nær bagvæggen.
- Alle materialer der bruges til at lave wienbrød skal være friske og ved stuetemperatur.

- Madens tilberedningsstatus kan variere afhængigt af mængden af mad og størrelsen af køkkentøjet.
- Metal, keramik og glasforme forlænger kogetiden og overfladen i bunden af wienerbrøden brunes ikke jævnt.
- Hvis du bruger bagepapir, kan der ses en smule bruning på madens bundoverflade. I denne situation skal du muligvis forlænge tilberedningsperioden med ca. 10 minutter.
- Værdierne, der er angivet i tilberedningstabellerne er et resultat af tests udført i vore laboratorier. Værdier, der passer til dig, kan afvige fra disse værdier.
- Placer din mad på en passende hylde anbefalet i tilberedningstabellen. Vi henviser til ovnens bundhylde som Hylde 1.

### Tips til bagning

- Hvis kagen er for tør, så forøg temperaturen med 10 °C og afkort bagetiden.
- Hvis kagen er fugtig, så brug en lille smule væske eller sænk temperaturen med 10°C.
- Hvis kagens top er brændt, så sæt den på den nederste hylde, sænk temperaturen og forøg bagetiden.

- Hvis undersiden af kagen er godt bagt, men ydersiden er klistret, så brug mindre væske, sænk temperaturen og forøg bagetiden.

### Tips til bagværk

- Hvis bagværket er for tørt, så forøg temperaturen med 10 °C og afkort bagetiden. Gør dejstykkerne våde med en blanding bestående af mælk, olie, æg og youghurt.
- Hvis bagværk bager langsomt, så sørg for at tykkelsen af bagværket, du har tilberedt ikke løber ud over bakken.
- Hvis bagværket er brunt på overfladen, men bunden ikke er bagt, så sørg for at mængden af væske, du vil bruge til bagværket ikke er for stor i bunden af bagværket. For at opnå ens bruning, så prøv at sprede blandingen jævnt mellem bagepapiret og bagværket
- Bag dit bagværk i en position og temperatur i henhold til tilberedningstabellen. Hvis bunden er jævn og ikke brunet tilstrækkeligt, så sæt den på en bundhylde ved næste tilberedning.

## Tilberedningstabel til bagværk og ovnmad

### Madlavning sker med en enkelt bakke

Mad	Tilbehør, der skal bruges	Betjeningsfunktion	Hyldeposition	Temperatur (°C)	Bagetid (min.) (ca.)
Kage på tallerkenen	Standardbakke *	Top og bundopvarmning	3	180	30 ... 40
Formkage	Kageform på trådgrill :	Ventilatoropvarmning	2	180	30 ... 40
Småkager	Standardbakke *	Top og bundopvarmning	3	160	25 ... 35
Småkager	Standardbakke *	Ventilatoropvarmning	3	150	25 ... 35
Sandkage	Rund kageform, 26 cm i diameter med klemme på trådgrill :	Top og bundopvarmning	2	150	30 ... 40
Sandkage	Rund kageform, 26 cm i diameter med klemme på trådgrill :	Ventilatoropvarmning	2	150	35 ... 45
Cookie	Wienerbrødsbakke *	Top og bundopvarmning	3	170	25 ... 35

Mad	Tilbehør, der skal bruges	Betjeningsfunktion	Hyldeposition	Temperatur (°C)	Bagetid (min.) (ca.)
Cookie	Wienerbrødsbakke *	Ventilatoropvarmning	3	170	20 ... 30
Bagværk	Standardbakke *	Ventilator assisteret bund/ top opvarmning	2	180	35 ... 45
Bolle	Standardbakke *	Top og bund-opvarmning	2	200	20 ... 30
Bolle	Standardbakke *	Ventilatoropvarmning	3	180	20 ... 30
Hele brød	Standardbakke *	Top og bund-opvarmning	3	200	30 ... 40
Hele brød	Standardbakke *	Ventilatoropvarmning	3	200	30 ... 40
Lasagne	Rektangulær form af glas / metal på trådgrill :	Top og bund-opvarmning	2 eller 3	200	30 ... 40
Æbletærte	Rund, sort metalform, 20 cm i diameter på trådgitter :	Top og bund-opvarmning	2	180	50 ... 65
Æbletærte	Rund, sort metalform, 20 cm i diameter på trådgitter :	Ventilatoropvarmning	3	170	50 ... 65
Pizza	Standardbakke *	Top og bund-opvarmning	3	280	5 ... 9
Pizza	Standardbakke *	Pizza funktion	2	280	5 ... 10

### Velegnet til madlavning med to bakker

Mad	Tilbehør, der skal bruges	Betjeningsfunktion	Hyldeposition	Temperatur (°C)	Bagetid (min.) (ca.)
Småkager	2-Standardbakke * 4-Wienerbrødsbakke *	Ventilatoropvarmning	2 - 4	150	25 ... 35
Cookie	2-Standardbakke * 4-Wienerbrødsbakke *	Ventilatoropvarmning	2 - 4	170	25 ... 35
Bagværk	1-Standardbakke * 4-Wienerbrødsbakke *	Ventilatoropvarmning	1 - 4	180	40 ... 50
Bolle	2-Standardbakke * 4-Wienerbrødsbakke *	Ventilatoropvarmning	2 - 4	180	20 ... 30

Foropvarmning anbefales til al mad.

\*Dette tilbehør følger muligvis ikke med dit produkt.

\*\*Dette tilbehør følger ikke med dit produkt. Det er kommercielt tilgængeligt tilbehør.

## Tilberedningstabel til driftsfunktionen "Øko-ventilatoropvarmning"

- Lav ikke temperaturindstillingen om efter start af tilberedningen med driftsfunktionen "Øko-ventilatoropvarmning".
- Åben ikke ovndøren, når du tilbereder med driftsfunktionen "Øko-ventilatoropvarmning". Hvis døren ikke åbnes, opti-

meres den indre temperatur for at spare energi i driftsfunktionen og dens temperatur kan afvige fra det, der vises på displayet.

- Forvarm ikke ved driftsfunktionen "Øko-ventilatoropvarmning".

Mad	Tilbehør, der skal bruges	Hyldeposition	Temperatur (°C)	Bagetid (min.) (ca.)
Småkager	Standardbakke *	3	160	25 ... 35
Cookie	Standardbakke *	3	180	25 ... 35
Bagværk	Standardbakke *	3	200	45 ... 55
Bolle	Standardbakke *	3	200	35 ... 45

\* Dette tilbehør følger muligvis ikke med dit produkt.

## 6.1.2 Kød, fisk og fjerkræ

### Hovedpunkter ved grillning

- Tilsætning af citronsaft og peber, inden tilberedning af hel kylling, kalkun og store stykker kød vil forbedre tilberedningsevnen.
- Det tager 15 til 30 minutter mere at tilberede kød med ben, end fileter ved stegning.
- Du bør beregne ca. 4 til 5 minutters tilberedningstid pr. centimeter kødtykkelse.

- Efter at tilberedningstiden er udløbet, skal du holde kødet i ovnen i ca. 10 minutter. Saften fra kødet fordeles bedre i det stegte kød og kommer ikke ud, når kødet skæres.
- Fisk skal placeres på mellemste eller lavere hylde på en varmebestandig tallerken.
- Tilbered de anbefalede retter i tilberedningstabellen med en enkelt bakke.

### Tilberedningstabel til kød, fisk og fjerkræ

Mad	Tilbehør, der skal bruges	Betjeningsfunktion	Hyldeposition	Temperatur (°C)	Bagetid (min.) (ca.)
Bøf (hel) / Steg (1 kg)	Standardbakke *	Ventilator assisteret bund/ top opvarmning	3	15 min 250/max, efter 180 ... 190	60 ... 80
Lammekølle (1,5-2 kg)	Standardbakke *	Ventilator assisteret bund/ top opvarmning	3	170	85 ... 110
Stegt kylling (1,8-2 kg)	Grillrist * Anbring en bakke på en lavere hylde.	Ventilator assisteret bund/ top opvarmning	2	15 min 250/max, efter 190	60 ... 80
Stegt kylling (1,8-2 kg)	Grillrist * Anbring en bakke på en lavere hylde.	Ventilatoropvarmning	2	200 ... 220	60 ... 80



Mad	Tilbehør, der skal bruges	Betjeningsfunktion	Hyldeposition	Temperatur (°C)	Bagetid (min.) (ca.)
Stegt kylling (1,8-2 kg)	Grillrist * Anbring en bakke på en lavere hylde.	"3D" funktion	2	15 min 250/max, efter 190	60 ... 80
Kalkun (5,5 kg)	Standardbakke *	Ventilator assisteret bund/ top opvarmning	1	25 min 250/max, efter 180 ... 190	150 ... 210
Kalkun (5,5 kg)	Standardbakke *	"3D" funktion	1	25 min 250/max, efter 180 ... 190	150 ... 210
Fisk	Grillrist * Anbring en bakke på en lavere hylde.	Ventilator assisteret bund/ top opvarmning	3	200	20 ... 30
Fisk	Grillrist * Anbring en bakke på en lavere hylde.	"3D" funktion	3	200	20 ... 30

Foropvarmning anbefales til al mad.

\*Dette tilbehør følger muligvis ikke med dit produkt.

\*\*Dette tilbehør følger ikke med dit produkt. Det er kommercielt tilgængeligt tilbehør.

### 6.1.3 Grill

Rødt kød, fisk og fjerkræ bliver hurtigt brunt, når det grilles, får en smuk skorpe og tørrer ikke ud. Filetteret mød, kød på spid, pølser, såvel som saftige grøntsager (tomater, løg osv.) er særligt egnet til grillning.

#### Generelle advarsler

- Mad, der er uegnet til grill kan udgøre en brandfare. Grill kun mad, der kan tåle kraftig grill-ild. Placer heller ikke mad for langt tilbage i grillen. Dette er det varmeste område og mad kan bryde i brand.
- **Luk ovndøren under brug af grill Grill aldrig med åben ovndør. Varme overflader kan forårsage forbrændinger!**

#### Hovedpunkter ved grillning

- Tilbered mad af ensartet tykkelse og vægt i så høj grad, som muligt, når du griller.
- Placer stykkerne, der skal grilles på grillristen ved at fordele dem, uden at gå ud over varmelegemet.
- Afhængigt af tykkelse af stykkerne, der skal grilles, kan tilberedningstiden, som angivet i tabellen, variere.
- Kør trådgrillen eller grillbakken til det ønskede niveau i ovnen. Hvis du tilbereder på grillristen, så træk ovnbakken til den nederste hylde, for at opsamle fedtet. Den ovnbakke, du vil trække ned, skal have en størrelse, så den dækker hele grillområdet. Denne bakke følger muligvis ikke med produktet. Hæld lidt vand i ovnbakken for nem rengøring.

#### Grilltabel

Mad	Tilbehør, der skal bruges	Hyldeposition	Temperatur (°C)	Bagetid (min.) (ca.)
Fisk	Grillrist	4 - 5	250	20 ... 25
Kyllingestykker	Grillrist	4 - 5	250	25 ... 35
Kødboller (kalvekød) - 12 mængde	Grillrist	4	250	20 ... 30

Mad	Tilbehør, der skal bruges	Hyldeposition	Temperatur (°C)	Bagetid (min.) (ca.)
Lammekoteletter	Grillrist	4 - 5	250	20 ... 25
Bøf - (kød i terninger)	Grillrist	4 - 5	250	25 ... 30
Kalvekoteletter	Grillrist	4 - 5	250	25 ... 30
Grønsagsgratin	Grillrist	4 - 5	220	20 ... 30
Ristet brød	Grillrist	4	250	1 ... 3

Det anbefales at forvarme i 5 minutter til al grilltet mad.

Vend madstykker efter 1/2 af den samlede grilltid.

### 6.1.4 Overfladisk eller oliefri stegefunktion

I funktionen "Airfry" kan du lave overfladisk eller oliefri stegning med varm luft i ovnen.

#### Generelle advarsler

- Se den anbefalede bagetabel for funktionen "Airfry".

- Ved at bruge den medfølgende stegegrill (Airfry) til denne funktion.
- For at opnå et godt stegeresultat, skal du placere maden i stegekurven på en måde, så de ikke overlapper hinanden.
- **Stil en bradepande på den nederste hylde for at opsamle fedtet under stegningen.**

#### Stegetablel for funktionen "Airfry"

Mad	Betjeningsfunktion	Hyldeposition	Temperatur (°C)	Bagetid (min.) (ca.)	Anbefalet mængde
Hjemmelavede kartofler*	Airfry	3	220	20 ... 40	200-1000 g
Frosne kartofler**	Airfry	3	220	15 ... 35	200-1400 g
Kyllingebeben/-vinger	Airfry	3	220	20 ... 40	500-1500 g
Kyllingebryst	Airfry	3	220	30 ... 40	200-700 g
Hel kylling	Airfry	3	15 minutter 250/ max, derefter 190	60 ... 80	1800-2000 g
Frosne kyllingnuggets**	Airfry	3	220	15 ... 25	400-1000 g
Frikadeller	Airfry	3	220	20 ... 30	20-25 stk.
Hele fisk	Airfry	3	220	15 ... 25	2-5 stk.
Frossen sprød fisk** (fiskepinde)	Airfry	3	220	15 ... 25	500-1500 g
Frossen dej**	Airfry	3	220	25 ... 35	200-800 g (10-40 stk.)
Frossen pizza**	Airfry	3	220	10 ... 20	2-4 stk.
Pølse	Airfry	3	220	15 ... 25	10-20 stk.
Blandede grøntsager	Airfry	3	220	20 ... 25	400-1000 g
Muffin	Airfry	3	220	25 ... 35	20-25 stk.
Fyldt peberfrugt	Airfry	3	220	25 ... 35	20-25 stk.

\* Hold kartoflerne i vand i 30 minutter, tør dem, og tilsæt ¼ til 1 spsk. olie.

\*\* Forvarm.

### 6.1.5 Tørrefunktion

Brug tørrefunktionen til at bevare og/eller tørre ting, herunder frugter, grøntsager og urter. Ved at bruge en varmeblæser og ventilator på ovnsens bagvæg til at cirkulere optimalt opvarmet luft gennem ovnen, fjerner denne funktion fugt på en blid måde.

- Brug tørrefunktionen til at tørre ting, herunder frugter, grøntsager og urter. Det tilrådes at tørre ved mellem 50 og 70 °C.

- Mængden af fugt, sukkerindhold, størrelse og tykkelse af maden, og den omgivende fugtighed påvirker alle hvor hurtigt maden tørres.
- Skær frugt og grøntsager i 1-2 cm tykkelse.
- For at bevare farven under tørringen, skal ovndøren holdes åben. Ved at placere en træske i det øverste hjørne mellem døren og ovnen, vil det hjælpe med til at holde lågen åben. Sørg for at genstanden ikke berører ovnsens forsejling.

Mad	Tilbehør, der skal bruges	Betjeningsfunktion	Hyldeposition	Temperatur (°C)	Bagetid (min.) (ca.)
Æble	Stegegrill (Airfry)	Airfry	3	50	300 ... 540
Skræller og skiver af appelsin	Stegegrill (Airfry)	Airfry	3	50	300 ... 540
Citron	Stegegrill (Airfry)	Airfry	3	50	300 ... 540
Kvæde	Stegegrill (Airfry)	Airfry	3	50	300 ... 540
Urter	Stegegrill (Airfry)	Airfry	3	50	240 ... 420

### 6.1.6 Testmad

- Maden i denne tilberedningstabel er tilberedt i henhold til standarden EN 60350-1 for at lette test af produktet i kontrollaboratorier.

#### Tilberedningstabel til testmåltider

##### Madlavning sker med en enkelt bakke

Mad	Tilbehør, der skal bruges	Betjeningsfunktion	Hyldeposition	Temperatur (°C)	Bagetid (min.) (ca.)
Småkager (sød småkage)	Standardbakke *	Top og bundopvarmning	3	140	20 ... 30
Småkager (sød småkage)	Standardbakke *	Ventilatoropvarmning	På modeller med trådhylder :3 På modeller uden trådhylder :2	140	15 .. 25
Småkager	Standardbakke *	Top og bundopvarmning	3	160	25 ... 35
Småkager	Standardbakke *	Ventilatoropvarmning	3	150	25 ... 35
Sandkage	Rund kageform, 26 cm i diameter med klemme på trådgrill :	Top og bundopvarmning	2	150	30 ... 40

Mad	Tilbehør, der skal bruges	Betjeningsfunktion	Hyldeposition	Temperatur (°C)	Bagetid (min.) (ca.)
Sandkage	Rund kageform, 26 cm i diameter med klemme på trådgrill :	Ventilatoropvarmning	2	150	35 ... 45
Æbletærte	Rund, sort metalform, 20 cm i diameter på trådgitter :	Top og bundopvarmning	2	180	50 ... 65
Æbletærte	Rund, sort metalform, 20 cm i diameter på trådgitter :	Ventilatoropvarmning	3	170	50 ... 65

### Velegnet til madlavning med to bakker

Mad	Tilbehør, der skal bruges	Betjeningsfunktion	Hyldeposition	Temperatur (°C)	Bagetid (min.) (ca.)
Småkager	2-Standardbakke * 4-Wienerbrødsbakke *	Ventilatoropvarmning	2 - 4	150	25 ... 35
Småkager (sød småkage)	2-Standardbakke * 4-Wienerbrødsbakke *	Ventilatoropvarmning	2 - 4	140	15 ... 25

Foropvarmning anbefales til al mad.

\*Dette tilbehør følger muligvis ikke med dit produkt.

\*\*Dette tilbehør følger ikke med dit produkt. Det er kommercielt tilgængeligt tilbehør.

### Grill

Mad	Tilbehør, der skal bruges	Hyldeposition	Temperatur (°C)	Bagetid (min.) (ca.)
Kødboller (kalvekød) - 12 mængde	Grillrist	4	250	20 ... 30
Ristet brød	Grillrist	4	250	1 ... 3

Det anbefales at forvarme i 5 minutter til al grillt mad.

Vend madstykker efter 1/2 af den samlede grilltid.

## 7 Vedligeholdelse og rengøring

### 7.1 Generelle oplysninger om rengøring

#### Generelle advarsler

- Vent til produktet er afkølet, inden du rengør det. Varme overflader kan forårsage forbrændinger!

- Brug aldrig rengøringsmidlet direkte på varme overflader. Dette kan forårsage permanente pletter.
- Produktet skal rengøres og tørres grundigt efter hver brug. Således kan madrester let renses væk, og disse rester skal forhindres i at brænde, når apparatet

bruges igen senere. Således forlænges apparatets levetid, og hyppige problemer undgås.

- Anvend ikke damprengøringsmidler til rengøring.
- Nogle rens- og rengøringsmidler kan beskadige overfladen. Uegnede rengøringsmidler er: blegemidler, rengøringsmidler med salmiak, syre eller klor, damprenseprodukter, kalkfjerner, plet- og rustfjerner, slibende rensmidler (rensecreme, skurepulver, slibende og ridsende skuresvamp, trådsvamp, rengøringsklude indeholdende snavs og sæberester).
- Der kræves ikke noget særligt rengøringsmateriale under rensningen efter hver brug. Rengør apparatet med opvaskemiddel, varmt vand og en blød klud eller svamp, og tør den med en tør klud.
- Sørg for at tørre den resterende væske af efter rengøringen og rengør straks mad, der sprøjter rundt under tilberedningen.
- Vask ikke nogen del af dit apparat i opvaskemaskinen.

### **Inox og rustfri overflader**

- Brug ikke syre- eller klorholdige rengøringsmidler til rengøring af rustfri eller inox-overflader og håndtag.
- Rustfri eller inox-overflade kan ændre farve med tiden. Dette er normalt. Efter hver brug skal du rengøre det med et rengøringsmiddel, der er egnet til rustfri overflader eller inox.
- Rengør med en blød sæbeklud og flydende (ikke-ridsende) rengøringsmiddel, der er egnet til inox-overflader, og pas på at tørre af i en retning.
- Fjern kalk, olie, stivelse, mælk og proteinpletter på inox-rustfri og glasoverflader med det samme uden at vente. Pletter kan ruste under lange perioder.
- Rengøringsmidler, der sprayes/påsmøres på overfladen skal rengøres omgående. Slibende rensmidler efterladt på overfladen forårsager, at overfladen bliver hvid.

### **Emaljerede overflader**

- Efter hver brug skal du rengøre emaljeoverfladerne med opvaskemiddel, varmt vand og en blød klud eller svamp og tørre dem med en tør klud.
- Hvis dit produkt har en let damprengøringsfunktion, kan du foretage let damprengøring af let, ikke-permanent snavs. (Se "Let damprengøring [► 39]").
- Til svære pletter kan der bruges et ovn- og grillrensemiddel, der anbefales på dit produkts webside, og en ikke-ridsende skuresvamp. Brug ikke en ekstern ovnrensener.
- Ovnens skal køle af før rengøring i kogeområdet. Rengøring på varme overflader vil skabe både brandfare og beskadigelse af emaljeoverfladen.

### **Katalytiske overflader**

- Sidevæggene i kogeområdet kan kun dækkes med emalje eller katalytiske vægge. Det varierer efter model.
- De katalytiske vægge har en lys mat og porøs overflade. Ovnens katalytiske vægge bør ikke rengøres.
- Katalytiske overflader absorberer olie takket være den porøse struktur og begynder at skinne, når overfladen er mættet med olie. I dette tilfælde anbefales det at udskifte delene.

### **Glasoverflader**

- Brug ikke hårdmetalskrabere og slibende rengøringsmidler til rengøring af glasoverflader. De kan beskadige glasoverfladen.
- Rengør apparatet med opvaskemiddel, varmt vand og en mikrofiberklud specielt til glasoverflader og tør med en tør mikrofiberklud.
- Hvis der er resterende vaskemiddel efter rengøringen, skal du tørre det af med koldt vand og tørre med en ren og tør mikrofiberklud. Rester af vaskemiddelrester kan beskadige glasoverfladen næste gang.

- De tørrede rester på glasoverfladen må under ingen omstændigheder rengøres med savtakket knive, ståluld eller lignende ridseværktøjer.
- Du kan fjerne kalkpletterne (gule pletter) på glasoverfladen med det kommercielt tilgængelige afkalkningsmiddel, med et afkalkningsmiddel, såsom eddike eller citronsaft.
- Hvis overfladen er meget snavset, skal du påføre rengøringsmidlet på pletten med en svamp og vente længe på, at den fungerer korrekt. Rengør aldrig kontrol-elementer med en våd klud.
- Misfarvninger og pletter på glasoverfladen er normale og ikke defekter.

### **Plastdele og malede overflader**

- Rengør emaljeflader og malede overflader med opvaskemiddel, varmt vand og en blød klud eller svamp og tør dem med en tør klud.
- Brug ikke skrabere af hårdt metal og slibende rengøringsmidler. Det kan beskadige overfladerne.
- Sørg for, at samlingerne på apparatets komponenter ikke efterlades fugtige og med rengøringsmiddel. Ellers kan der forekomme korrosion på disse samlinger.

## **7.2 Rengøringshjælpemidler**

Læg ikke produktets hjælpemidler i en opvaskemaskine, med mindre det er angivet i brugsanvisningen.

### **Rengøring af stegegrill (Airfry) cleaning**

Du kan vaske kurven i stegegrillen i opvaskemaskinen. Vi anbefaler intensiv vask i opvaskemaskinens nederste kurv. Trådrammen, som kurven sidder i er ikke egnet til vask i opvaskemaskinen. Rengør trådrammen med opvaskemiddel, varmt vand og en blød klud eller svamp, og tør den med en tør klud.

## **7.3 Rengøring af kontrolpanelet**

- Når du rengør kontrolpanelerne med knapper, skal du tørre panelet og knapperne med en fugtig, blød klud og tørre

med en tør klud. Fjern ikke håndtag og pakningerne nedenunder for at rengøre panelet. Kontrolpanel og knapper kan være beskadiget.

- Brug ikke rengøringsmidler til rustfrit stål rundt om knapperne, mens du rengør de rustfri stålpaneler med drejeknap. Indikatorerne omkring knapperne kan gå af.
- Rengør betjeningspanelerne med en fugtig, blød klud, og tør den med en tør klud. Hvis dit produkt har en tasturlåsefunktion, skal du indstille tasturlåsen, før du udfører rengøring af kontrolpanelet. Ellers kan der forekomme forkert registrering på tasterne.

## **7.4 Rengøring af ovnens inderside (tilberedningsområde)**

Følg rengøringstrinnene beskrevet i afsnittet "Generelle oplysninger om rengøring" alt efter typen af overflade i din ovn.

### **Rengøring af ovnens sider**

Sidevæggene i kogeområdet kan kun dækkes med emalje eller katalytiske vægge. Det varierer efter model. Hvis der er en katalytisk væg, så henviser vi til afsnittet "Katalytiske overflader" for yderligere oplysninger. Hvis dit produkt er en trådhyldemodell, så fjern trådhylderne, inden du rengør sidevæggene. Fuldfør rengøringen, som beskrevet i afsnittet "Generelle oplysninger om rengøring" alt efter typen af sidevægge i din ovn.

### **Sådan fjerner du trådhylderne i siden.**

1. Fjern fronten af trådhylden ved at trække den på sidevæggen i modsat retning.
2. Træk trådhylden mod dig selv for at fjerne den helt.

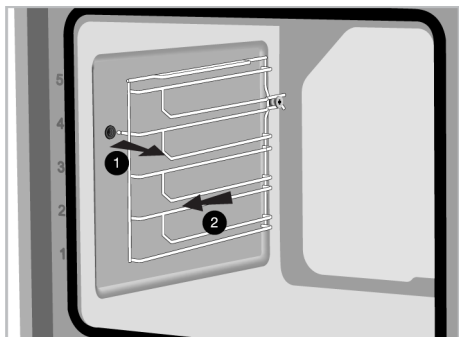

3. For at sætte hylderne på igen, skal procedureerne, der blev anvendt til at tage døren af udføres i omvendt rækkefølge, fra henholdsvis slut til start.

## 7.5 Let damprensning

Dette muliggør let rengøring af snavs (som ikke har siddet der længe) der er blødgjort af damp inde i ovnen, og af vanddråber, der er kondenseret på ovnens indre overflader.

1. Fjern alt tilbehør inde i ovnen.
2. Tilføj 500 ml vand i bradepanden og sæt den på 2. hylde i ovnen.

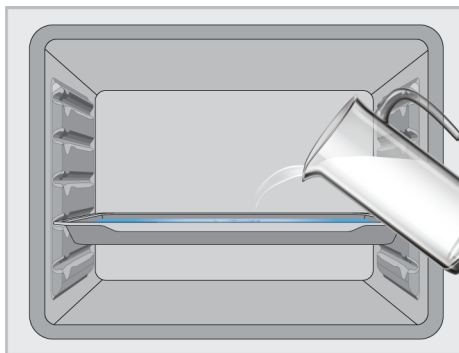

3. Sæt ovnen på funktionstilstanden "Bundopvarmning" og lad den køre på 100 °C i 20 minutter.

Åben straks døren og tør indersiden af ovnen af med en fugtig svamp eller klud. Dampen vil blive frigivet, når døren åbnes. Dette kan give risiko for forbrænding. Vær forsigtig, når du åbner døren.

Med hensyn til besværlig snavs, rengør produktet med opvaskemiddel, varmt vand og en blød klud eller svamp, og tør den med en tør klud.

**i** Med den lette damprensningsfunktion forventes det, at det tilførte vand fordamper og kondenserer på indersiden af ovnen og ovndøren for at blødgøre let snavs, der er dannet i din ovn. Kondensvand på ovndøren kan dryppe rundt omkring, når ovndøren åbnes. Så du åbner ovndøren, kan du tørre kondensvandet af.

(Det varierer afhængigt af produktmodellen. Det er muligvis ikke tilgængeligt på dit produkt) efter kondensering inde i ovnen, kan der dannes små vandpytter eller fugt i vandkanalen under ovnen. Tør denne kanal op med en fugtig klud og tør den derefter.



## 7.6 Rengøring af ovndøren

Du kan fjerne din ovndør og dørglasser for at rengøre dem. Hvordan du fjerner dørene og vinduet er forklaret i kapitlerne "Fjern ovndøren" og "Fjern det inderste glas i døren". Efter hver brug skal du rengøre emaljefladerne med opvaskemiddel, varmt vand og en blød klud eller svamp og tørre dem med en tør klud. Hvis der er dannet kalkrester på ovnglasset, så tør glasset med vineddike og rens det.

**i** Brug ikke skrappe skuremidler, metalkrabere, ståluld eller blegemidler til at rense glasset i ovnens frontdør og hvis det finde) ovnens øverste dørglas.

## Fjern ovndøren

1. Åbn ovndøren.
2. Åben clipsene i ovndørens hængselsbeslag til højre og venstre ved at skubbe dem nedad, som vist på figuren.
3. Hængselstyper varierer som type (A), (B) og (C) afhængigt af produktmodellen. Følgende figurer viser hvordan man åbner hver type af hængsel.
4. Hængsel af type (A) er tilgængelige som normale dørtyper.

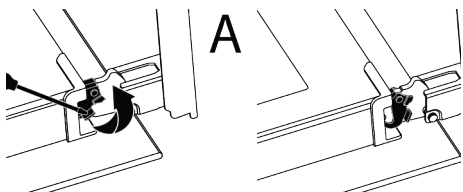

5. Hængsel af type (B) er tilgængelige som dørtyper, der lukker blødt.

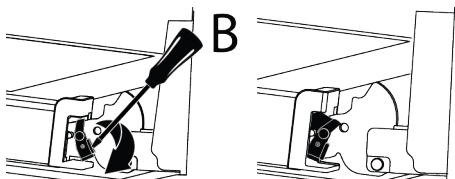

6. Hængsel af type (C) er tilgængelige som dørtyper, / der åbner/lukker blødt.

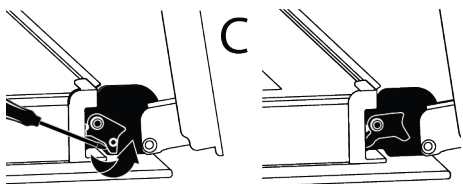

7. Sæt ovndøren i en halvt åben stilling.

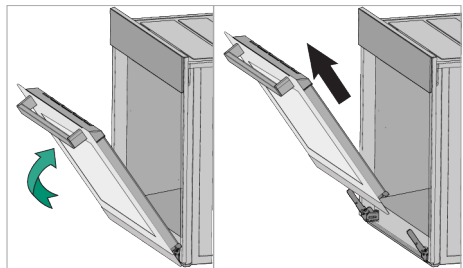

8. Træk den fjernede dør opad, for at frigøre den fra højre og venstre hængsler og fjerne den.



For at sætte døren på igen, skal procedurerne, der blev anvendt til at tage døren af udføres i omvendt rækkefølge, fra henholdsvis slut til start. Ved installation af døren, skal du sørge for at lukke clips på hængselsbeslaget.

## 7.7 Sådan fjernes det inderste glas i ovndøren

Inderglasset i produktets fordør kan fjernes ved rengøring.

1. Åbn ovndøren.
2. Træk plastikkomponenten, der er fastgjort til det øverste afsnit af frontdøren hen imod dig selv, ved at trykke samtidigt på trykpunkterne på begge sider af komponenterne og fjerne den.

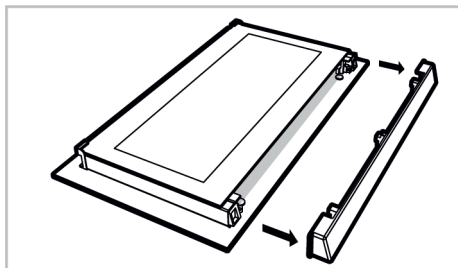
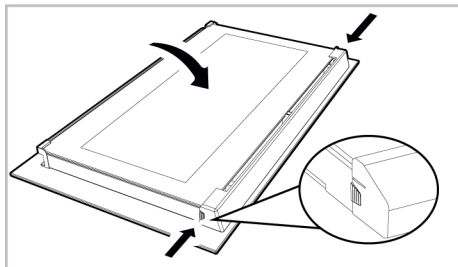

3. Som vist på figuren, skal du løfte det inderste glas (1) mod "A" og derefter trække det mod "B".



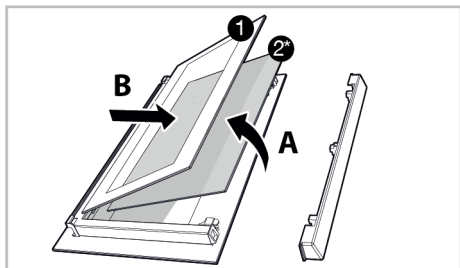

- 1 Inderste glasplade      2\* Inderste glasplade  
(den er muligvis ikke  
tilgængeligt på dit  
produkt)

- Hvis dit produkt har en indre glasplade (2), så gentag samme process for at tage den af (2).
- Det første trin ved omgruppering af døren er at genplacere det inderste glas (2). Placer den affasede kant af glasset for at møde den affasede kan af plastikåbningen. (hvis dit produkt har en indre glasplade). Det indre glas (2) skal fastgøres i plastikåbningen tættest på det aller inderste glas (1).
- Når du fastgør det inderste glas (1), så sørg for at placere den trykte side af glasset på det inderste glas. Det er vigtigt at placere de laveste hjørner af det inderste glas (1), så de møder de nederste plastikåbninger
- Tryk plastikkomponenten mod rammen indtil der høres en "kliklyd".

## 7.8 Rengøring af pæren i ovnen

I det tilfælde at glas døren til ovnlampen i kogeområdet bliver snavset, så rengør den med opvaskemiddel, varmt vand og en blød klud eller svamp, og tør efter med en tør klud. I tilfælde af fejl på ovnlampen, kan du udskifte ovnlampen ved at følge de næste afsnit.

### Udskiftning af pæren i ovnen

#### Generelle advarsler

- For at undgå risikoen for elektrisk stød, inden du skifter ovnlampen, så afbryd produktet og vent på at ovnen køler ned. Varme overflader kan forårsage forbrændinger!
- Denne ovn er drevet af en glødelampe på mindre end 40 W, under 60 mm høj og under 30 mm i diameter, eller en halogenlampe med G9-sokkel på mindre end 60 W. Pærer til drift ved temperaturer på over 300 °C. Ovn pærer fås hos autoriserede værksteder eller godkendte teknikere. Dette produkt indeholder en pære af energiklasse G.
- Pærens position kan afvige fra det, der er vist på figuren.
- Pæren, der bruges i dette produkt passer ikke til belysning af værelser i hjemmet. Formålet med denne pære er at hjælpe brugeren med at se maden.
- Pærerne, der anvendes i dette apparat skal kunne modstå ekstreme fysiske forhold såsom vibrationer og temperaturer over 50 °C.

#### Hvis din ovn har en rund pære,

- Afbryd enheden fra strømmen.
- Fjern glas dækket ved at dreje det mod uret.

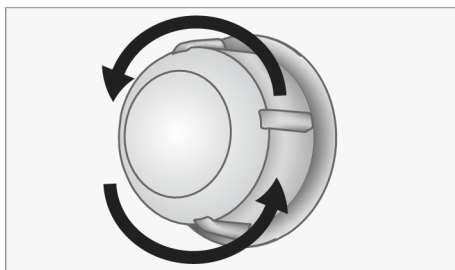

- Hvis din ovnpære er af typen (A) vist på nedenstående figur, så drej ovnpæren, som vist på figuren og udskift den med en ny. Hvis det er en model af type (B), så træk den ud, som vist på figuren og udskift den med en ny pære.

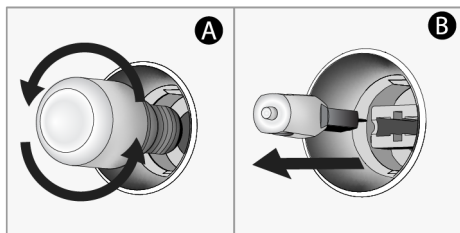

4. Sæt glassdækslet på igen.

**Hvis din ovn har en firkantet pære,**

1. Afbryd enheden fra strømmen.
2. Fjern trådhylderne ifølge beskrivelsen.

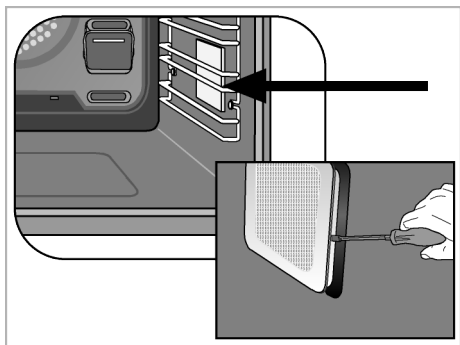

## 8 Fejlfinding

Hvis problemet fortsætter efter at have fulgt instruktionerne i dette afsnit, skal du kontakte din leverandør eller et godkendt værksted. Forsøg aldrig selv, at reparere dit produkt.

**Der kommer damp ud, når ovnen kører..**

- Det er normalt, at der slipper damp ud under drift. >>> Dette er ikke en fejl.

**Der kommer vanddråber under tilberedningen**

- Damp, der dannes under tilberedningen kondenseres, når den kommer i kontakt med kolde overflader uden for produktet, og kan danne vanddråber. >>> Dette er ikke en fejl.

**Der høres metallyde, mens produktet varmer og køler.**

- Metaldele kan udvide sig og lave lyde, når de opvarmes. >>> Dette er ikke en fejl.

3. Løft lampens beskyttelsesglas med en skruetrækker. Fjern skruen først, hvis der er en skrue på den firkantede lampe i dit produkt.
4. Hvis din ovnpære er af typen (A) vist på nedenstående figur, så drej ovnpæren, som vist på figuren og udskift den med en ny. Hvis det er en model af type (B), så træk den ud, som vist på figuren og udskift den med en ny pære.

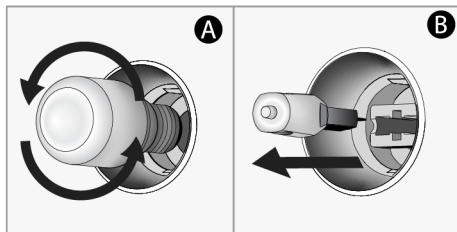

5. Sæt glassdækslet og trådhylderne på.

**Produktet virker ikke:**

- Sikringen kan være fejlbehæftet eller brændt af. >>> Kontroller sikringerne i sikringsboksen. Skift dem om nødvendigt eller genaktiver dem.
- Måske er apparatet ikke tilsluttet til den (jordforbundne) stikkontakt. >>> Kontroller om apparatet er tilsluttet stikkontakten.
- (Hvis der findes en timer på dit apparat) Taster på kontrolpanelet virker ikke. >>> Hvis dit produkt har en tastaturlås, kan tastaturlåsen være aktiveret, deaktiver tastaturlåsen.

**Ovnens lys er ikke tændt.**

- Ovnpæren kan have en fejl. >>> Udskift ovnpæren.

- Ingen elektricitet >>> Sørg for at lysnettet virker, og kontroller sikringerne i sikringsboksen. Skift om nødvendigt sikringerne eller genaktiver dem.

#### **Ovnen opvarmes ikke.**

- Kan ikke indstilles til en bestemt tilberedningsfunktion og/eller temperatur. >>> Indstil ovnen til en bestemt tilberedningsfunktion og/eller temperatur.
- For modeller med timer, tiden er ikke indstillet. >>> Angiv klokkeslettet.
- Ingen elektricitet >>> Sørg for at lysnettet virker, og kontroller sikringerne i sikringsboksen. Skift om nødvendigt sikringerne eller genaktiver dem.
- Ovnlågen kan være åben. >>> Sørg for at ovnlågen er lukket. Hvis ovndøren forbliver åben i mere end ca. 5 minutter annulleres tilberedningstidens indstillinger, og varmelegemerne fungerer ikke.

#### **(For modeller med timer) Timerdisplayet blinker eller timersymbolet efterlades åbent.**

- Der har tidligere været en strømafbrudelse. >>> Indstil tiden / Drej produktets funktionsknapper og skift igen til den ønskede position.

#### **Efter at tilberedningen starter. Blinker symbolet ► på displayet og der kommer en hørbar advarsel.**

- Ovnlågen kan være åben. >>> Sørg for at ovnlågen er helt, lukket. Kontakt et autoriseret værksted, hvis problemet vedvarer.

## Tervetuloa!

---

Hyvä asiakas,

Kiitos, että olet valinnut Blomberg tuotteen. Haluamme, että korkealaatuisista materiaaleista ja uusimmalla tekniikalla valmistettu tuote tarjoaa sinulle parhaan tehokkuuden. Lue siksi tämä käyttöohje ja muut tuotteen mukana toimitetut asiakirjat ennen tuotteen käyttöä.

Huomioi kaikki käyttöohjeessa olevat ohjeet ja varoitukset. Tällä tavalla suojaat itseäsi ja tuotetta mahdollisilta vaaratilanteilta.

Säilytä käyttöohje turvallisessa paikassa. Jos luovutat tuotteen jollekin toiselle, anna mukaan myös tämä käyttöohje. Tuotteen takuuehdot, käyttö- ja vianetsintämenetelmät on esitetty käyttöohjeessa.

### Symbolit ja niiden kuvaukset käyttöohjeessa.



Vaara, jonka seurauksena voi olla kuolema tai henkilövahinko.



Tärkeitä tietoja ja hyödyllisiä vinkkejä.



Lue käyttöohje.



Kuuman pinnan varoitus.

**ILMOITUS** Vaara, joka voi johtaa tuotteen materiaali- tai ympäristövahinkoihin.

**Arçelik A.Ş.**

Karaağaç caddesi No:2-6  
34445 Sütlüce/Istanbul/TURKEY

Made in TURKEY

# Sisällysluettelo

<b>1 Turvaohjeet .....</b>	<b>46</b>
1.1 Tarkoituksenmukainen käyttö .....	46
1.2 Lasten, herkkien henkilöiden ja lemmikkieläinten turvallisuus .....	47
1.3 Sähköturvallisuus .....	47
1.4 Kuljetusturvallisuus .....	49
1.5 Asennusturvallisuus .....	49
1.6 Käyttöturvallisuus .....	49
1.7 Lämpötilavaroitukset .....	50
1.8 Lisätarvikkeiden käyttö .....	50
1.9 Ruoanvalmistuksen turvallisuus ..	50
1.10 Turvallisuus huollon ja puhdistuksen aikana .....	51
<b>2 Ympäristöön liittyvät ohjeet.....</b>	<b>52</b>
2.1 Jätedirektiivi .....	52
2.1.1 WEEE-direktiivin noudattaminen ja tuotteen hävittäminen .....	52
2.2 Pakkaustiedot .....	52
2.3 Energiansäästövinkejä .....	52
<b>3 Laitteesi .....</b>	<b>53</b>
3.1 Tuotteen esittely .....	53
3.2 Laitteen ohjauspaneelin esittely ja käyttö .....	53
3.2.1 Ohjauspaneeli .....	54
3.2.2 Uunin ohjausyksikön esittely .....	54
3.3 Uunin käyttötoiminnot .....	55
3.4 Laitteen lisätarvikkeet .....	56
3.5 Laitteen lisätarvikkeiden käyttö .....	57
3.6 Tekniset tiedot .....	60
<b>4 Ensimmäinen käyttökerta .....</b>	<b>61</b>
4.1 Ensiasetukset .....	61
4.2 Ensimmäinen puhdistus .....	61
<b>5 Uunin käyttö .....</b>	<b>62</b>
5.1 Yleisiä tietoja uunin käytöstä .....	62
5.2 Uunin ohjausyksikön käyttö .....	62
5.3 Asetukset .....	67
<b>6 Yleisiä tietoja ruoanvalmistuksesta .....</b>	<b>71</b>
6.1 Yleiset varoitukset koskien ruoan valmistamista uunissa .....	71
6.1.1 Leivokset ja uuniruoat .....	71
6.1.2 Liha, kala ja siipikarja .....	74
6.1.3 Grilli .....	75

6.1.4 Paistaminen vähäisellä öljyllä tai ilman öljyä .....	76
6.1.5 Kuivaustoiminto .....	76
6.1.6 Ruoan testaus .....	77
<b>7 Huolto ja puhdistus .....</b>	<b>78</b>
7.1 Yleiset puhdistusohjeet .....	78
7.2 Varusteiden puhdistus .....	80
7.3 Ohjauspaneelin puhdistus .....	80
7.4 Uunin sisäpuolen puhdistus (keittoalue) .....	80
7.5 Helppo höyrypuhdistus .....	81
7.6 Uuninluukun puhdistus .....	81
7.7 Uuninluukun sisälasin poistaminen .....	82
7.8 Uunin valon puhdistus .....	83
<b>8 Ongelmanratkaisu .....</b>	<b>84</b>



## 1 Turvaohjeet

- Tämä osio sisältää tarvittavat turvallisuusohjeet henkilövahinkojen ja materiaalistien vahinkojen välttämiseksi.
- Jos tuote luovutetaan jollekin muulle henkilölle yksityiskäyttöön, on käyttöohje, tuotetarrat ja muut olennaiset asiakirjat ja osat luovutettava tuotteen mukana.
- Yrityksemme ei ole vastuussa näiden ohjeiden laiminlyömisestä johtuvista vaurioista.
- Näiden ohjeiden noudattamatta jättäminen johtaa takuun raukeamiseen.
- Jätä asennus- ja korjaustyöt aina valmistajan, valtuutetun huoltopalvelun tai maahantuojan määrittämän henkilön tehtäväksi.
- Käytä vain alkuperäisiä varaosia ja varusteita.
- Älä korjaa tai vaihda mitään osia tuotteeseen jollei sitä erikseen ole mainittu käyttöoppaassa.
- Älä suorita teknisiä muutoksia tuotteeseen.

### 1.1



## Tarkoituksenmukainen käyttö

- Tuote on tarkoitettu kotitalouskäyttöön. Se ei sovi kaupalliseen käyttöön.
- Älä käytä tuotetta puutarhassa, parvekkeella tai muissa ulkotiloissa. Tuote on tarkoitettu käyttöön kotitalouksissa ja keittiötiloissa myymälöissä, toimistoissa ja muissa työympäristöissä.
- **VAROITUS:** Tätä tuotetta tulee käyttää vain ruoanvalmistukseen. Sitä ei tule käyttää muihin tarkoituksiin, kuten huoneen lämmittämiseen.
- Uunia voidaan käyttää ruokien sulattamiseen, paistamiseen, ja grillaamiseen.
- Tätä tuotetta ei tule käyttää lämmittämiseen, lautasen lämmitykseen, eikä sen kahvaan saa laittaa kuivumaan pyyhkeitä tai vaatteita.

## 1.2 Lasten, herkkien henkilöiden ja lemmikkieläinten turvallisuus



- Tätä laitetta voivat käyttää vähintään 8-vuotiaat lapset ja henkilöt, joiden fyysiset, aistilliset tai henkiset taidot eivät ole täysin kehittyneet, tai henkilöt, joilla ei ole kokemusta tai tietämystä laitteen käyttämiseksi, kunhan heitä valvoo tai opastaa laitteen käytön turvallisuudesta ja vaaroista.
- Lasten ei tule antaa leikkiä koneen kanssa. Lasten ei tule suorittaa laitteen puhdistusta tai huoltotöitä, ellei joku valvo heitä.
- Tätä laitetta eivät saa käyttää henkilöt, joiden fyysinen, aistillinen tai henkinen kyvykyys (mukaan lukien lapset) on rajoittunutta, ellei heitä valvota tai heille anneta tarvittavia ohjeita.
- Lapsia tulee valvoa sen varmistamiseksi, etteivät he leiki laitteella.
- Sähkölaitteet ovat vaarallisia lapsille ja lemmikkieläimille. Lapset ja lemmikkieläimet eivät saa leikkiä laitteella, kiivetä sen päälle tai mennä laitteen sisään.

- Älä aseta esineitä laitteen päälle, joihin lapset voivat päästä käsiksi.
- **VAROITUS:** Laitteen kosketettavissa olevat pinnat ovat käytön aikana kuumia. Pidä lapset kaukana laitteesta.
- Pidä pakkausmateriaalit lasten ulottumattomissa. Ne voivat johtaa loukkaantumiseen ja tukehtumiseen.
- Luukun ollessa auki älä aseta painavia esineitä sen päälle tai anna lasten istua sen päälle. Tämä voi aiheuttaa uunin kaatumisen, tai luukun saranat voivat vaurioitua.
- Lasten turvallisuuden varmistamiseksi katkaise virtajohto ja tee laite käyttökelvottomaksi ennen sen hävittämistä.



## 1.3 Sähköturvallisuus

- Liitä laite maadoitettuun, sulakkeella suojattuun pistorasiaan, joka vastaa laitteen tyyppikilven arvoja. Maadoituskytkentä tulee aina suorittaa valtuutetun sähköasentajan toimesta. Älä käytä laitetta ilman maadoitusta paikallisten/kansallisten säädösten mukaisesti.

- Laitteen pistokkeen/ sähköjohdon tulee olla helposti ulottuvissa olevassa paikassa (jossa keittolevyn liekki ei osu siihen). Jos tämä ei ole mahdollista, sähkökytkennässä, johon tuote on kytketty, tulee olla mekanismi, joka erottaa kaikki navat verkkovirrasta (varoke, kytkin, näppäinkytkin jne.) sähkölaitteita koskevien säännösten mukaisesti.
  - Laitetta ei saa kytkeä pistorasiaan asennuksen, huoltotöiden tai kuljetuksen aikana.
  - Liitä laite pistorasiaan, jonka jännite ja taajuus vastaavat tyyppikilvessä määritettyjä.
  - Jos tuotteessa ei ole virtajohtoa, käytä vain osassa ”Tekniset tiedot” kuvattua johtoa.
  - Älä jätä virtajohtoa jumiin laitteen alle tai taakse. Älä aseta painavaa esinettä virtajohdon päälle. Johto ei saa olla taivutettu, puristuksissa tai kosketuksissa lämpölähteisiin.
  - Uunin takapinta kuumenee käytön aikana. Virtajohdot eivät saa koskettaa taustapintaa, sillä se voi vahingoittaa liitoksia.
  - Älä jätä sähköjohtoja uunin luukun väliin tai vedä niitä kuumien pintojen päältä. Kaapelin eristys voi sulaa ja johtaa oikosulkuun.
  - Käytä vain alkuperäistä johtoa. Älä käytä haljenneita tai vaurioituneita johtoja tai jatkojohtoja.
  - Jos virtajohto on vaurioitunut, valmistajan, valtuutetun huoltoliikkeen tai maahantuoja-yrityksen määrittämän henkilön tulee vaihtaa se mahdollisten vaaratilanteiden välttämiseksi.
  - **VAROITUS:** Muista irrottaa laite verkkovirrasta ennen uunin lampun vaihtoa sähköiskun vaaran välttämiseksi. Irrota tuote verkkovirrasta tai kytke sulake pois päältä sulakerasiasta.
- Jos tuotteessa on virtajohto ja pistoke:
- Älä kytke laitetta pistorasiaan, joka on löysä, jonka suoja on irronnut, joka on hajonnut, likainen, öljyinen tai joka voi joutua kosketuksiin veden kanssa (esimerkiksi tasolta läikkyvän veden).



- Älä koskaan kosketa pistoketta märin käsin! Älä irrota laitetta virtalähteestä virtajohdosta vetämällä, vedä aina pistokkeesta.
- Varmista, että laitteen pistoke on kunnolla kiinni pistorasiassa kipinöinnin estämiseksi.

#### **1.4 Kuljetusturvallisuus**

- Kytke tuote irti sähköverkosta ennen sen kuljettamista.
- Tuote on raskas, vähintään kahden henkilön tulee kantaa sitä.
- Älä käytä ovea ja/tai kahvaa laitteen kuljettamiseen tai liikuttamiseen.
- Älä aseta muita esineitä tuotteen päälle ja kannaa tuotetta pystyasennossa.
- Kun tuotetta on kuljetettava, kääri se kuplamuoviin tai paksuun pahviin ja teippaa se tiukkaan. Kiinnitä tuote tiukkaan teipillä irrotettavien tai liikkuvien osien tai tuotteen vaurioitumisen estämiseksi.
- Tarkasta tuote vaurioiden varalta, jotka ovat voineet tapahtua kuljetuksen aikana.

#### **1.5 Asennusturvallisuus**

- Tarkista laite vaurioiden varalta ennen sen asentamista. Jos laite on vaurioitunut, älä asenna sitä.
- Älä asenna laitetta lämmönlähteiden lähelle (lämpöpattereiden, liesien, jne.).
- Pidä tuotteen ilmanvaihtokanavat auki.
- Ylikuumentumisen estämiseksi laitetta ei tule asentaa koristelevyn taakse.

#### **1.6 Käyttöturvallisuus**

- Varmista, että laite kytkeytyy pois päältä joka käyttökerran jälkeen.
- Jos et käytä laitetta pitkään aikaan, irrota se verkkovirrasta tai kytke varoke pois päältä varokerasiasta.
- Älä käytä laitetta, jos se on viallinen tai vaurioitunut. Mikäli vaurioita ilmenee, irrota sähkö-/kaasuliitokset ja soita valtuutettuun huoltoliikkeeseen.
- Älä käytä laitetta, jos sen luukun lasi on irti tai rikki.
- Älä kiipeä laitteen päälle yrittäessäsi yltää johonkin tai muusta syystä.

- Älä koskaan käytä tuotetta, jos arviointikyky tai koordinaatiosi on heikentynyt, alkoholin ja/tai huumeiden käytöstä johtuen.
- Keittoalueella olevat syttyvät esineet voivat syttyä tuleen. Älä koskaan säilytä syttyviä esineitä keittoalueella.
- Uunin kahvaa ei ole tarkoitettu pyyhkeiden kuivaamiseen. Käyttäessäsi laitetta älä laita pyyhkeitä, hanskoja tai muita tekstiilejä roikkumaan kahvaan.
- Tuotteen luukun saranat liikkuvat luukun sulkemisen ja avaamisen yhteydessä ja voivat juuttua kiinni. Älä pidä kiinni saranakohdasta avatessasi/sulkiessasi luukkuja.
- Älä aseta syttyviä/räjähtäviä materiaaleja laitteen lähelle, sillä sen reunat ovat kuumat käytön aikana.
- Pysy loitommalla uunista avatessasi sen luukun, jotta et hengitä höyryä. Höyry voi polttaa kätesi, kasvosi ja/tai silmäsi.
- Tuote on erittäin kuuma käytön aikana. Varo koskettamista kuumiin osiin, uunin sisätilaan ja lämmitysvastuksiin.
- Käytä aina lämmönkestäviä käsineitä, kun ruoka sijoitetaan kuumaan uuniin, tai kun ruoka poistetaan siitä.

## 1.7 Lämpötilavaroitukset

- **VAROITUS:** Tuotteen kosketettavissa olevat osat kuumentuvat käytön aikana. Varo koskettamista tuotteeseen ja lämmitysvastuksiin. Alle 8-vuotiaita lapsia ei saa päästää laitteen lähelle ilman aikuisen valvontaa.

## 1.8 Lisätarvikkeiden käyttö

- On tärkeää, että paistoritilä ja pelti laitetaan oikein ritilätasolle. Lue lisätietoja kappaleesta. ”Lisätarvikkeiden käyttö”.
- Lisätarvikkeet voivat vahingoittaa luukun lasia, kun se suljetaan. Työnnä aina lisätarvikkeet uunin perälle asti.

## 1.9 Ruoanvalmistuksen turvallisuus

- Ole varovainen käyttäessäsi alkoholia ruoassa. Alkoholi haihtuu korkeissa

lämpötiloissa ja voi syttyä tuleen, jos se on kosketuksessa kuumiin pintoihin.

- Ruoka-, öljy- ja muut jäämät keittoalueella voivat syttyä tuleen. Poista tällainen lika ennen ruoan valmistusta.
- Ruokamyrkytysvaara: Älä pidä ruokaa uunissa yli tuntia ennen ja jälkeen kypsennyksen. Se voi muuten aiheuttaa ruokamyrkytyksen tai muita sairauksia.
- Älä kuumenna suljettuja tölkkejä tai lasipurkkeja uunissa. Tölkissä/purkissa kasvava paine voi johtaa sen purkautumiseen.
- Aseta leivinpaperi keittoastiaan tai uunin lisätarvikkeen päälle (pellin, paistoritilän jne.) ruoan alle ja laita se esilämmitettyyn uuniin. Poista ylimääräiset leivinpaperin lisätarvikkeen tai astian yli tulevat osat välttääksesi niiden osumista uunin vastuksiin. Älä koskaan käytä leivinpaperia kuumemmassa lämpötilassa kuin mikä mainitaan leivinpaperin pakkauksessa. Älä koskaan aseta leivinpaperia uunin pohjalle.

- Älä aseta leivontavuokia, lautasia tai alumiinifoliota suoraan uunin pohjalle. Kerääntynyt lämpö voi vaurioittaa uunin pohjaa.
- Sulje uunin luukku grillauksen aikana. Kuumat pinnat voivat aiheuttaa palovammoja!
- Ruoat, jotka eivät sovellu grillattavaksi, aiheuttavat tulipalovaaran. Grillaa vain korkealle grillauslämpötilalle sopivia ruokia. Älä myöskään aseta ruokaa liian syvälle grillin perälle. Tämä on kuumin alue ja rasvaiset ruoat voivat syttyä palamaan.

### **1.10 Turvallisuus huollon ja puhdistuksen aikana**



- Anna tuotteen jäähtyä, ennen sen puhdistamista. Kuumat pinnat voivat aiheuttaa palovammoja!
- Älä pese laitetta suihkuttamalla tai kaatamalla vettä sen päälle! Sähköiskun vaara!
- Älä puhdistu tuotetta höyrypuhdistimilla, koska tämä voi johtaa sähköiskuun.
- Älä käytä voimakkaita, hankaavia pesuaineita, metalliraaputtimia, terässientä tai valkaisuaineita uunin luukun etulasin / (jos

laitteessa on sellainen) uunin ylemmän luukun lasin puhdistamiseen. Nämä materiaalit voivat naarmuttaa ja rikkoa lasipinnat.

- Pidä ohjauspaneelin pinta aina puhtaana ja kuivana. Kosteaa ja likainen pinta voi aiheuttaa toimintahäiriöitä.

## 2 Ympäristöön liittyvät ohjeet

### 2.1 Jätedirektiivi

#### 2.1.1 WEEE-direktiivin noudattaminen ja tuotteen hävittäminen

Tämä tuote täyttää EU:n WEEE-direktiivin (2012/19/EU) vaatimukset. Tässä tuotteessa on sen sähkö- ja elektroniikkalaiteromuluokan (WEEE) ilmaiseva symboli.



Tämä tuote on valmistettu laadukkaista osista ja materiaaleista, jotka voidaan käyttää uudelleen ja soveltuvat myös kierrätykseen. Älä tästä syystä hävitä tätä tuotetta

kotitalousjätteen mukana sen eliniän mennessä umpeen. Vie se keräyspisteeseen jossa sen sähköiset ja elektroniset osat voidaan kierrättää. Pyydä lisätietoja näistä keräyspisteistä paikalliselta viranomaiselta. Käytetyn laitteen sopiva hävitystapa ehkäisee mahdollisia negatiivisia ympäristö- ja terveyshaittoja.

#### Yhdenmukaisuus RoHS-direktiivin kanssa:

Tämä tuote täyttää EU:n EU RoHS-direktiivin (2011/65/EU) vaatimukset. Se ei sisällä haitallisia tai kiellettyjä materiaaleja jotka on määritelty direktiivissä.

### 2.2 Pakkaustiedot

Tuotteen pakkausmateriaalit on valmistettu kierrätettävistä materiaaleista, kansallisten ympäristömääräyksiemme mukaan. Älä

hävitä pakkausmateriaaleja kotitalous- tai muun jätteen mukana, vaan toimita ne paikallisten viranomaisten osoittamaan keräyspisteeseen.

### 2.3 Energiansäästövinkkejä

EU 66/2014 mukaan, tiedot energiatehokkuudesta löytyvät tuotteen mukana toimitetusta kuitista.

Seuraavat vinkit auttavat käyttämään laitetta ekologisella ja energiatehokkaalla tavalla:

- Sulata pakasteruoat ennen niiden valmistamista.
- Käytä uunissa tummia tai emaloituja astioita, jotka johtavat paremmin lämpöä.
- Esilämmitä aina uuni, jos reseptissä tai käyttöohjeessa suositellaan tekemään niin. Älä avaa uunin luukkuu toistuvasti ruoan kypsennyksen aikana.
- Kytke laite pois päältä 5–10 minuutiksi ennen valmistusajan päättymistä hyödyntääksesi jälkilämpöä. Voit säästää jopa 20 % sähköä käyttämällä jälkilämpöä.
- Yritä kypsentää uunissa useampaa kuin yhtä ruokaa kerrallaan. Voit valmistaa samanaikaisesti asettamalla kaksi uunipeltiä telineeseen. Lisäksi, jos kypsennät ruokia peräkkäin, energiaa säästyy, koska uuni ei menetä lämpöään.
- Älä avaa uunin luukkuu kypsentaessäsi ruokaa ”Eko-puhallinlämpö” -toiminnolla. Jos luukkuu ei avata, sisälämpötila pysyy optimaalisena ja säästää energiaa ”Eko-puhallinlämpö” -toiminnossa, ja tämä lämpötila voi erota Näyttö näytetystä.

## 3 Laitteesi

### 3.1 Tuotteen esittely

FI

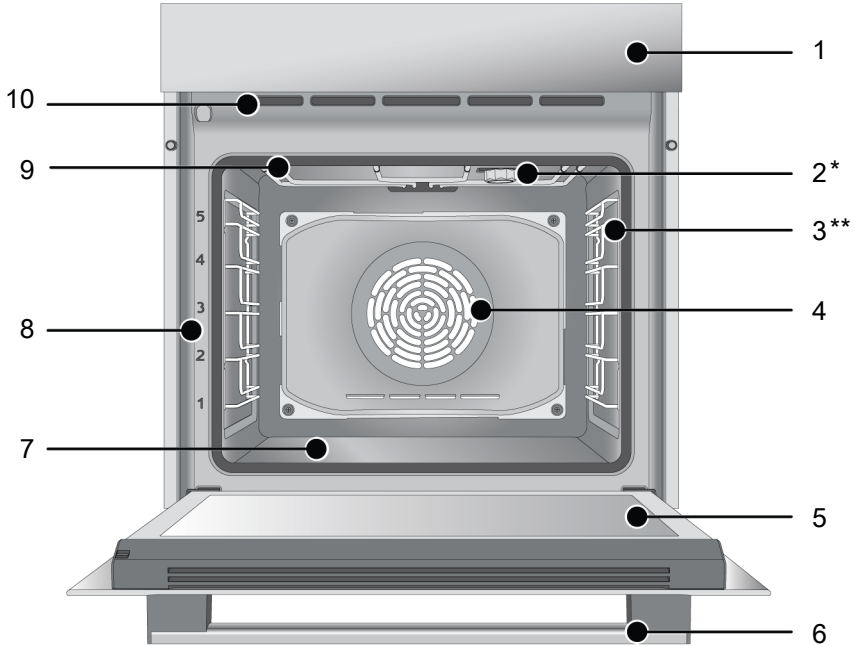

1 Ohjauspaneeli

3 Ritelätasot

5 Luukku

7 Alalämmitin (teräslevyn alla)

9 Ylälämmitin

2 Valo

4 Puhallinmoottori (teräslevyn takana)

6 Kahva

8 Tasojen asennot

10 Ilma-aukot

\* Vaihtelee tuotemallin mukaan. Tuotteessa ei välttämättä ole lamppua, tai lampun tyyppi ja sijainti voi poiketa kuvasta.

\*\* Vaihtelee tuotemallin mukaan. Tuote ei ehkä ole varustettu ritilällä. Kuvassa on esitetty tuote ritilällä esimerkkinä.

### 3.2 Laitteen ohjauspaneelin esittely ja käyttö

Tästä kappaleesta löydät yhteenvedon laitteen ohjauspaneelista ja tietoa sen perustoiminnoista. Joissain kuvissa ja toiminnoissa voi olla laitekohtaisia eroja.

### 3.2.1 Ohjauspaneeli

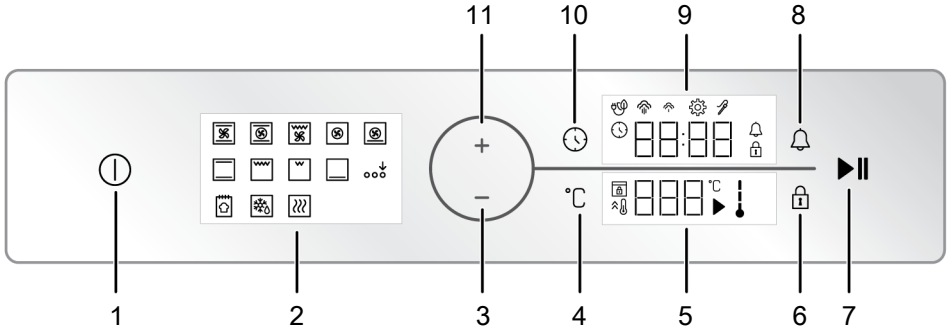

- |  |                            |
|--|----------------------------|
| 1 Päälle/pois-näppäin                    | 2 Toimintonäyttö           |
| 3 Vähennysnäppäin                        | 4 Lämpötilan asetusnäppäin |
| 5 Lämpötilan ilmaisialue                 | 6 Näppäinlukkonäppäin      |
| 7 Leipomisen käynnistys-/pysäytysnäppäin | 8 Hälytysnäppäin           |
| 9 Ajan/keston merkkivalokenttä           | 10 Aika- ja asetusnäppäin  |
| 11 Lisäysnäppäin                         |                            |

### 3.2.2 Uunin ohjausyksikön esittely

#### Uunin sisälämpötilan ilmais

Voit katsoa uunin sisälämpötilan lämpötilan symbolista näytöllä. Kun keittäminen käynnistyy, näytetään symboli näytöllä ja kun uunin sisälämpötila saavuttaa asetetun lämpötilan, jokaisen tason symboli syttyy.

#### Toimintonäyttö

Uunin käyttötoiminnot sijaitsevat uunin toimintonäytössä. Jokainen toiminto aktivoidaan koskettamalla sitä. Kaikki toiminnot näytöllä ovat kaavamaisia: ne eivät ehkä ole käytettävissä tuotteessasi. Tuotteen toiminnot on kuvattu osassa "Uunin käyttötoiminnot".

#### Ilmaisialueet:

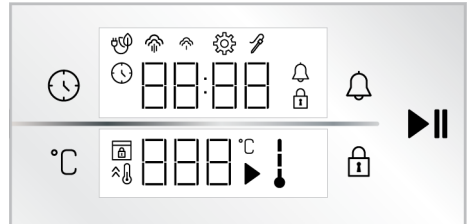

#### Näppäimet :

- 🕒 : Aika- ja asetusnäppäin
- °C : Lämpötilan asetusnäppäin
- 🔒 : Näppäinlukkonäppäin
- 🔔 : Hälytysnäppäin
- ▶|| : Leipomisen käynnistys-/pysäytysnäppäin

#### Ajan/keston merkkivalokenttä :

- 🕒 : Leipomisaika/päivänaika symboli
- 🔔 : Hälytyssymboli
- ⚙️ : Asetukset-symboli
- 🔒 : Näppäinlukkosymboli
- 🌿 : Symboli leivontaan eko-puhaltimella
- ☁️ : Alhaisen tason höyryn symboli \*

 : Korkean tason höyryn symboli \*

 : Sisälämpötilamittarin symboli \*

\* Riippuu laitteen mallista. Ei välttämättä käytettävissä laitteessasi.

#### Lämpötilan ilmaisinalue :

 : Leipomissymboli

 : Lämpötilasymboli

 : Uunin sisälämpötila

 : Pikalämmitys (tehostin) -symboli





 : Luukun lukituksen symboli \*

\* Riippuu laitteen mallista. Ei välttämättä käytettävissä laitteessasi.

### 3.3 Uunin käyttötoiminnot

Toimintotaulukossa voidaan asettaa uunissa käytettävät toiminnot ja korkein ja alin lämpötila näille toiminnoille näytetään. Tässä esitetty käyttötilojen järjestys voi erota tuotteesi järjestyksestä.

Toiminto symboli	Toiminnon kuvaus	Lämpötila-alue (°C)	Kuvaus ja käyttö
	Käyttö puhaltimella	-	Uunia ei ole lämmitetty. Vain puhallin (takaseinässä) on käytössä. Irtonaiset pakasteruoat sulatetaan hitaasti huonelämpötilassa, keitetty ruoka jäähdytetään. Kokonaisen lihakappaleen sulatus kestää kauemmin kuin irtonaisten ruokien.
	Ylä- ja alalämpö	40-280	Ruoka lämmitetään ylä- ja alapuolelta samanaikaisesti. Sopii kakuille, leivoksille tai kakuille ja muhennuksille leivontavuoissa. Kypsennys tapahtuu yhdellä pellillä.
	Alalämpö	40-220	Vain alalämmitys on käytössä. Se sopii ruoille, jotka on ruskistettava pohjasta. Tätä toimintoa on käytettävä myös höyrypuhdistuksessa.
	Puhallinavustettu ala-/ylälämpö	40-280	Ylä- ja alalämmittimen lämmittämä ilma jaetaan tasaisesti ja nopeasti koko uuniin puhaltimella. Kypsennys tapahtuu yhdellä pellillä.
	Puhallinlämpö / Airfry	40-280	Puhallinlämmittimen kuuma ilma jaetaan tasaisesti ja nopeasti koko uuniin puhaltimella. Se sopii kypsennykseen usealla pellillä eri hyllytasolla. Tämän toiminnon nopean ilmanjakelun ansiosta, voidaan paisto tehdä vähäisellä öljyllä tai ilman öljyä. Saat lisätietoa kappaleesta "Airfry".
	Eko-puhallinlämpö	160-220	Energian säästämiseksi voidaan käyttää tätä toimintoa "Puhallinlämpö" sijaan 160-220 °C lämpötila-alueella. Mutta keittoaika pitenee hieman. Tämän toiminnon käyttö on kuvattu osassa "Uunin ohjausyksikön käyttö".
	Pitsatoiminto	40-280	Alalämmitin ja puhallinlämmitys ovat käytössä. Soveltuu pitsan kypsennykseen.
	"3D" toiminto	40-280	Ylä- ja alalämmitin, puhallinlämmitystoiminto ovat käytössä. Tuotteen jokainen puoli kypsennetään tasaisesti ja nopeasti. Kypsennys tapahtuu yhdellä pellillä.
	Alagrilli	40-280	Pieni grilli uunin katossa on käytössä. Se sopii pienten ruokamäärien grillaamiseen.
	Täysi grilli	40-280	Suuri grilli uunin katossa on käytössä. Se sopii suurten ruokamäärien grillaamiseen.

	Puhallinavustettu täysi grilli	40-280	Suuren grillin lämmittävä ilma jaetaan tasaisesti ja nopeasti koko uuniin puhaltimella. Se sopii suurten ruokamäärien grillaamiseen.
	Lämpimänä pito	40-100	Sitä käytetään ruoan pitämiseksi tarjoiluvalmiina pitkiä aikoja.
	Leipätoiminto	-	Käytetään leivän valmistamiseen. Asetettua lämpötilaa ja aikaa ei voida muuttaa.
	Lisätoiminnon aktivointi	-	Sitä käytetään käyttötoimintojen aktivointiin, jotka eivät näy, kun toimintonäyttö avataan.

### 3.4 Laitteen lisätarvikkeet

Laitteesi mukana toimitetaan useita lisätarvikkeita. Tässä osiossa luetellaan lisätarvikkeiden kuvaus ja kuinka niitä käytetään. Mukana toimitetut lisätarvikkeet vaihtelevat eri malleissa. Kaikki käyttöohjeessa kuvatut lisätarvikkeet eivät välttämättä ole saatavilla laitteeseesi.

 Laitteesi pellit voivat vääntyä lämpövaikutuksesta. Tällä ei ole vaikutusta niiden toimivuuteen. Muoto palaa takaisin pellin jäähtyessä.

#### Syvä pelti

Käytetään leivonnaisiin, suurten ruokapalojen tai mehukkaiden ruokien paistamiseen tai juoksevan öljyn keräämiseen grillattaessa.

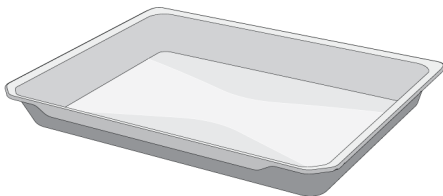

#### Leivosvuoka

Käytetään leivonnaisiin, kuten pikkuleipiin ja kekseihin.

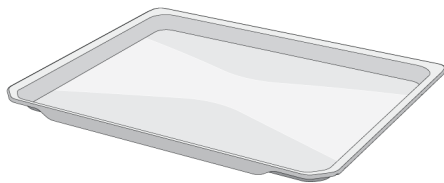

#### Paistoritilä

Käytetään ruoan paistamiseen tai kypsennettävän, paistettavan tai haudutettavan ruoan asettamiseksi halutulle tasolle.

#### Mallit ritilätasoilla :

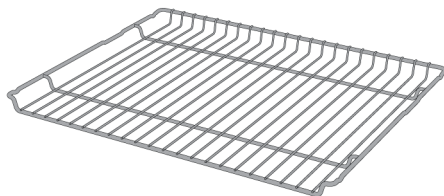

#### Mallit ilman ritilätasoja :

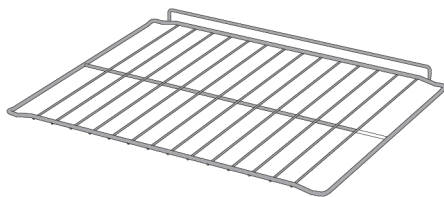



## Paistogrilli (Airfry)

Käytetään ruoan kypsennykseen vähäisellä öljyllä tai ilman öljyä.

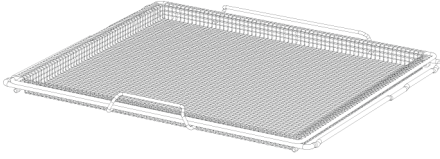

## 3.5 Laitteen lisätarvikkeiden käyttö

### Paistotasot

Paistoalueella on 5 eri tasoa. Näet nyt tasojen järjestyksen uunin etupuolella.

### Mallit ritalätasolla :

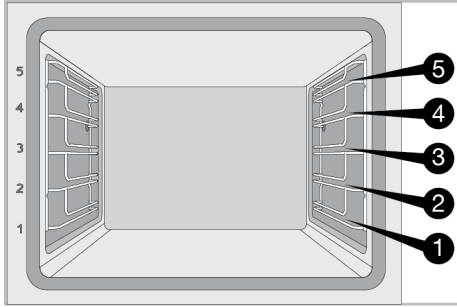

### Mallit ilman ritalätasoja :

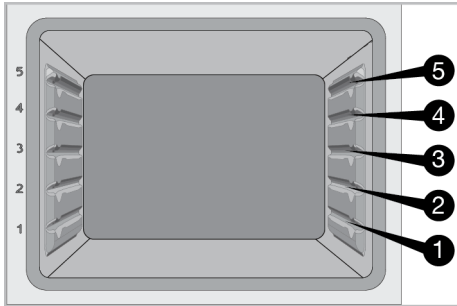

### Paistoritilän asettaminen paistotasolle

#### Mallit ritalätasolla :

On tärkeää asettaa paistoritilä ritilän puolen tasolle oikein. Asettaessa paistoritilää halutulle tasolle avoimen osan tulee olla edessä. Parempaa kypsennystulosta varten

paistoritilä tulee kiinnittää ritalätasolle rajoittimella. Se ei saa ylittää rajoitinta ja osua uunin takaseinämään.

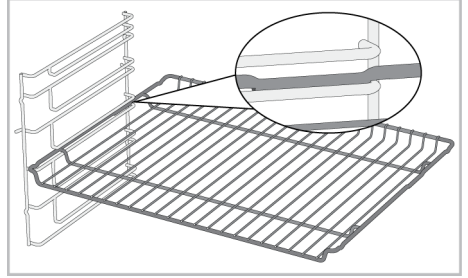

#### Mallit ilman ritalätasoja :

On tärkeää asettaa paistoritilä sivutasoille oikein. Paistoritilä voidaan asettaa tasolle vain yhdensuuntaisesti. Asettaessa paistoritilää halutulle tasolle avoimen osan tulee olla edessä.

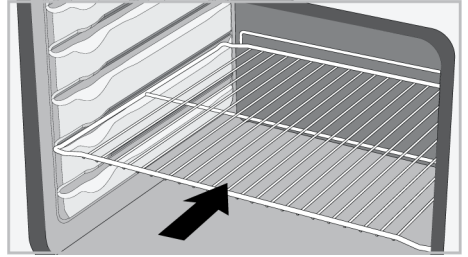

#### Pellin asettaminen paistotasolle

#### Mallit ritalätasolla :

On myös tärkeää asettaa pelti ritilän puolen tasolle oikein. Asettaessa peltiä halutulle tasolle sen kädensijan puolen tulee olla edessä. Parempaa kypsennystulosta varten pelti tulee kiinnittää ritalätasolle rajoittimella. Se ei saa ylittää rajoitinta ja osua uunin takaseinämään.

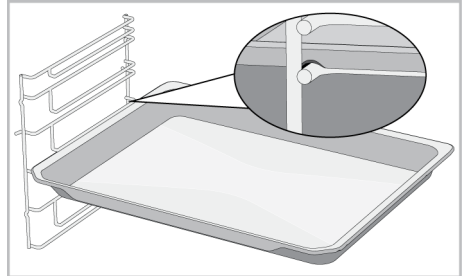

### **Mallit ilman ritilätasoja :**

On myös tärkeää asettaa pellit sivutasoille oikein. Pelti voidaan asettaa tasolle vain yhdensuuntaisesti. Asetettaessa peltiä halutulle tasolle sen kädensijan puolen tulee olla edessä.

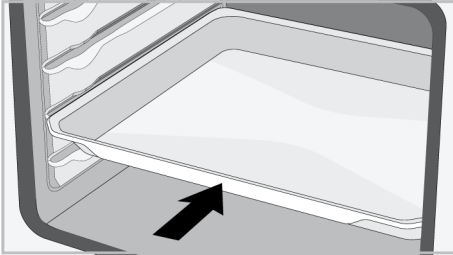

### **Paistoritilän rajoitintoiminto**

Paistoritilässä on rajoitintoiminto, joka estää sitä putoamasta ritilätasolta. Tämän toiminnon ansiosta ruoan ottaminen uunista on helppoa ja turvallista. Poistettaessa paistoritilää voit vetää sitä eteenpäin, kunnes se saavuttaa rajoittimen. Jos haluat vetää sen kokonaan ulos, se täytyy nostaa rajoittimen yli.

### **Mallit ritilätasoilla :**

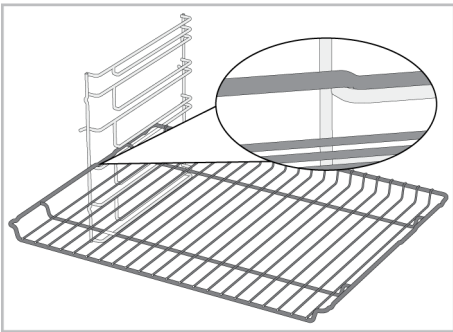

### **Mallit ilman ritilätasoja :**

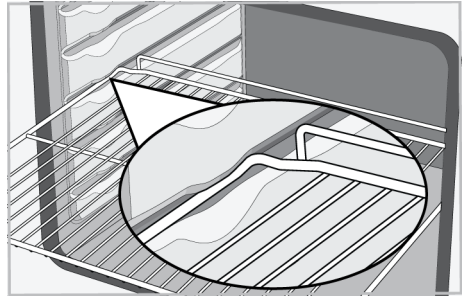

### **Pellin rajoitintoiminto - Mallit ritilätasoilla**

Myös pellissä on rajoitintoiminto, joka estää peltiä putoamasta ritilätasolta. Peltiä poistettaessa vapautaa se takalukosta ja vedä sitä itseäsi kohti, kunnes se saavuttaa rajoittimen. Jos haluat vetää sen kokonaan ulos, se täytyy nostaa rajoittimen yli.

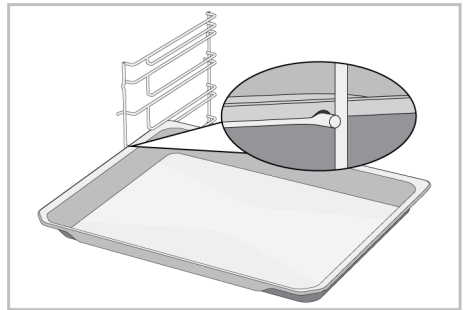

### **Paistoritilän ja pellin oikea asettelu teleskooppisille kiskoille- Mallit ritilätasoilla ja teleskooppikiskoilla**

Teleskooppisten kiskojen ansiosta pelti tai paistoritilä voidaan helposti asentaa tai poistaa. Käytettäessä peltejä ja paistoritilöitä teleskooppisilla kiskoilla tulee olla varovainen, että teleskooppisten kiskojen edessä ja takana olevat tapit nojaavat grillin reunoihin ja peltiin (kuten kuvassa).

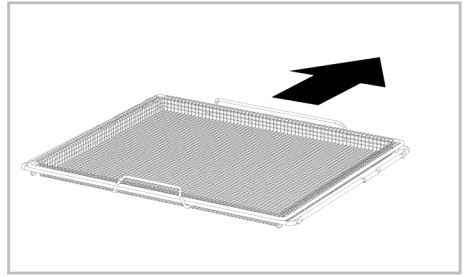
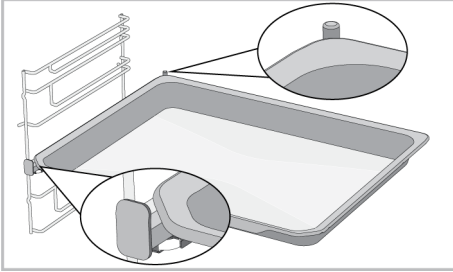
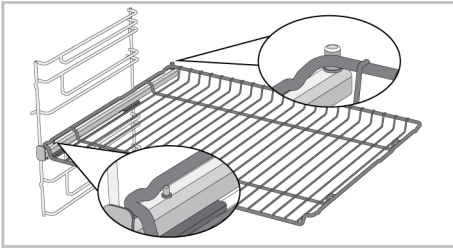

### Paistogrillin (Airfry) käyttö

Paistogrilli koostuu kahdesta osasta, lankakorista ja lankakehyksestä, johon kori sijoitetaan. Lankakori sijoitetaan lankakehykseen limitettynä. Kun takaosa on asennettu, sijoita lankakori lankakehyksen kahvojen sisäpuolelle venyttämällä etuosaa hieman. Poista lankakori venyttämällä lankakehyksen etukahvaa hieman.

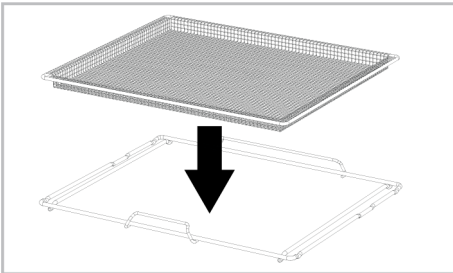

Sijoita paistogrilli uuniin niin, että lyhyt kahva on eteenpäin.

### 3.6 Tekniset tiedot

Yleiset tekniset tiedot	
Tuotteen ulkomitat (korkeus/leveys/syvyyt)(mm)	595 /594 /567
Uunin asennusmitat (korkeus/leveys/syvyyt) (mm)	590 - 600 /560 /min. 550
Jännite/taajuus	220-240 V ~; 50 Hz
Käytettävän / tuotteelle sopivan johdon tyyppi ja halkaisija	min. H05VV-FG 3 x 1,5 mm <sup>2</sup>
Kokonaisvirrankulutus (kW)	3,3
Uunin tyyppi	Monitoimiuuni

Perustiedot: Kotitalouden sähköuunien energialuokitus on ilmoitettu EN 60350-1- / IEC 60350-1 -standardien mukaisesti. Arvot on määritetty kohdassa Ylä- ja alalämpö tai (jos olemassa) Puhallinavustettu ala-/ylälämpö toiminnoissa vakiokuormalla.

Energiatohokkuusluokka määritetään seuraavan priorisoinnin mukaisesti riippuen siitä, onko laitteessa. 1-Eko- puhallinlämpö , 2-Puhallinlämpö , 3-Puhallinavustettu alagrilli , 4-Ylä- ja alalämpö.



Teknisiä tietoja voidaan muuttaa ilman ennakoilmoitusta laitteen laadun parantamiseksi.



Tämän käyttöohjeen kuvat ovat viitteellisiä, eivätkä välttämättä vastaa täysin laitettasi.



Tuotteen etiketeissä tai sen mukana toimitetuissa asiakirjoissa ilmoitetut arvot on saatu laboratorio-olosuhteissa relevanttien standardien mukaisesti. Nämä arvot voivat vaihdella laitteen käyttö- ja ympäristöolosuhteiden mukaan.

## 4 Ensimmäinen käyttökerta

Ennen laitteen käyttöönottoa on suositeltavaa suorittaa seuraavissa kappaleissa mainitut toimenpiteet.

### 4.1 Ensiasetukset



Aseta aina kellonaika, ennen uunin käyttämistä. Jos sitä ei aseteta, ei keittäminen onnistu kaikissa uunimalleissa.

1. Kun uuni on kytketty pois päältä (mutta kellonaika näkyy näytössä), paina näppäintä noin 3 sekunnin ajan asetusvalikon avaamiseksi.

⇒ Näyttöön ilmestyy aikalaskuri 3-2-1. Kun laskuri päättyy, asetusvalikko aktivoituu.

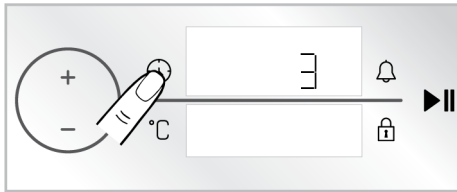

2. Kosketa näppäintä ajastinkentän aktivoimiseksi.

⇒ Ajastinkenttä ja symboli vilkkuvat ajastin-/kestonäytöltä.

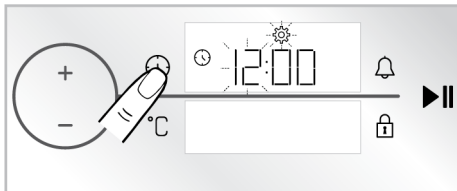

3. Aseta kellonaika koskettamalla **+/-** näppäimiä ja aktivoi minuuttikenttä koskettamalla näppäintä kerran.

⇒ Minuuttikenttä ja symboli vilkkuvat ajastin-/kestonäytöltä.

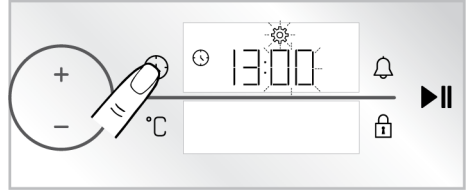

4. Kosketa **+/-** näppäimiä asettaaksesi minuutit. Vahvista asetus koskettamalla näppäintä kerran.

⇒ Kellonaika on asetettu ja symboli palaa jatkuvasti.



Jos ensimmäistä ajastinasetusta ei suoriteta, kellonaika käynnistyy tuotannon aikana asetetusta ajasta. Voit muuttaa kellonaikaa myöhemmin kuten kuvattu osassa "**Asetukset**".



Jos sähkökatkos tapahtuu, kellonajan asetukset perutaan. Se on asetettava uudelleen.

### 4.2 Ensimmäinen puhdistus

1. Poista kaikki pakkausmateriaalit.
2. Poista kaikki mukana toimitetut lisätarvikkeet tuotteesta.
3. Kytke laite päälle 30 minuutiksi ja kytke se sitten pois päältä. Näin valmistuksessa uuniin jääneet jäämät palavat ja irtoavat.
4. Valitse laitetta käyttäessäsi korkein lämpötila ja toiminto, jossa kaikki vastukset ovat käytössä. Katso "Uunin toiminnot [► 55]". Voit lukea uunin käytöstä seuraavasta kappaleesta.
5. Odota, että uuni jäähtyy.
6. Pyyhi laitteen pinnat märällä liinalla tai pesusienellä ja kuivaa pinnat kuivalla liinalla.

#### Ennen lisätarvikkeiden käyttöä:

Puhdista uunista poistamasi lisätarvikkeet saippuavedellä ja pehmeällä pesusienellä.

**HUOMAUTUS:** Osa pesuaineista tai puhdistusaineista voivat vaurioittaa pintaa. Älä käytä hankaavia puhdistusaineita, pulvereita, puhdistusvoiteita tai teräviä esineitä puhdistuksen aikana.

**HUOMAUTUS:** Ensimmäisen käytön aikana voi esiintyä savua ja hajua useiden tuntien ajan. Tämä on normaalia ja vain hyvä ilmanvaihto vaaditaan niiden poistamiseen. Vältä syntyvän savun tai hajun hengittämistä.

## 5 Uunin käyttö

### 5.1 Yleisiä tietoja uunin käytöstä

**Jäähdytystuuletin ( Riippuu laitteen mallista. Ei välttämättä käytettävissä laitteessasi. )**

Tuotteessa on jäähdytystuuletin. Jäähdytystuuletin käynnistyy automaattisesti tarvittaessa ja jäähdyttää laitteen etupuolen että sitä ympäröivien materiaalien pinnat. Se pysähtyy automaattisesti, kun jäähdytys on valmis. Kuumaa ilmaa tulee ulos uunin luukun yläosasta. Älä peitä näitä ilma-aukkoja. Muutoin uuni saattaa ylikuumentua. Jäähdytystuuletin jatkaa toimintaansa uunin ollessa käytössä ja kun uuni on kytketty pois päältä (noin 20–30 minuuttia). Jos valmistat ruokaa käynnistämällä uunin

ajastimen, jäähdytystuuletin kytkeytyy kypsennysajan lopussa pois päältä kaikkien toimintojen kanssa. Käyttäjä ei voi vaikuttaa jäähdytystuulettimen käyntiaikaan. Se kytkeytyy automaattisesti päälle ja pois päältä. Tämä ei ole toimintahäiriö.

#### Uunin valo

Uunin lamppu kytkeytyy päälle, kun uuni aloittaa ruoan kypsennyksen. Joissain malleissa lamppu on päällä ruoan kypsennyksen aikana, kun taas joissain malleissa se kytkeytyy pois päältä tietynä aikana.

Jos laitteen luukku avataan uunin ollessa käynnissä tai suljettuna, uunin lamppu kytkeytyy päälle automaattisesti.

### 5.2 Uunin ohjauksikön käyttö

#### Yleiset varoitukset uunin ohjaukselle

- Maksimiaika, joka voidaan asettaa päättymisajaksi on 5:59 tuntia. Lämmitystoiminnossa tämä aika on 23:59 tuntia. Jos sähkökatkos tapahtuu, esiasetettu kypsennys ja kypsennysaika perutaan.
- Kun säätöjä suoritetaan, vastaavat symbolit näytöllä vilkkuvat. Tehdyt asetukset on tallennettava, joko koskettamalla kuvauksessa esitettyä näppäintä tai odottamalla hetken.

- Keittoaika asetetaan, kun keittäminen alkaa ja jäljellä oleva aika näytetään näytöllä.
- Jos nopea esilämmitys on käytössä ohjauksikössä,  symboli ilmestyy näyttöön, kun aloitat keittämisen ja uuni saavuttaa asetetun keittolämpötilan nopeasti. Katso tietoja pikalämmitystoiminnosta osassa **”Asetukset”**.

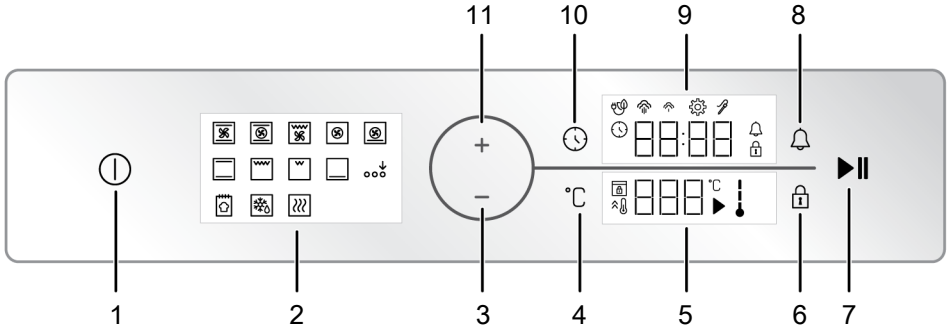

- |  |                            |
|--|----------------------------|
| 1 Pälle/pois-näppäin                     | 2 Toimintonäyttö           |
| 3 Vähennysnäppäin                        | 4 Lämpötilan asetusnäppäin |
| 5 Lämpötilan ilmaisialue                 | 6 Näppäinlukkonäppäin      |
| 7 Leipomisen käynnistys-/pysäytysnäppäin | 8 Hälytysnäppäin           |
| 9 Ajan/keston merkkivalokenttä           | 10 Aika- ja asetusnäppäin  |
| 11 Lisäysnäppäin                         |                            |

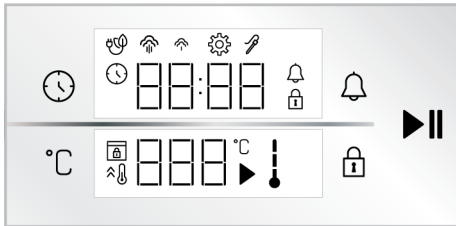

#### Näppäimet :

- : Aika- ja asetusnäppäin
- : Lämpötilan asetusnäppäin
- : Näppäinlukkonäppäin
- : Hälytysnäppäin
- : Leipomisen käynnistys-/pysäytysnäppäin

#### Ajan/keston merkkivalokenttä :

- : Leipomisaika/päivänaika symboli
- : Hälytysymboli
- : Asetukset-symboli
- : Näppäinlukkosymboli
- : Symboli leivontaan eko-puhaltimella
- : Alhaisen tason höyryn symboli \*
- : Korkean tason höyryn symboli \*
- : Sisälämpötilamittarin symboli \*

\* Riippuu laitteen mallista. Ei välttämättä käytettävissä laitteessasi.

#### Lämpötilan ilmaisialue :

- : Leipomissymboli
- : Lämpötilasymboli
- : Uunin sisälämpötila
- : Pikalämmitys (tehostin) -symboli
- : Luukun lukituksen symboli \*

\* Riippuu laitteen mallista. Ei välttämättä käytettävissä laitteessasi.

#### Uunin kytkeminen päälle

1. Kytke uuni päälle koskettamalla näppäintä.
  - ⇒ Kun uuni on päällä, näkyy ensimmäinen toiminto näytöllä. Toiminto, lämpötila, kypsennysaika ja hälytys voidaan säätää, kun näyttö on tässä tilassa.

Jos asetuksia ei tehdä näytöllä, uuni sammuu 5 minuutin kuluessa ja kellonaika ilmestyy näyttöön.

#### Uunin sammutus

Sammuta uuni koskettamalla näppäintä. Kellonaika ilmestyy näyttöön.

## Manuaalinen keittäminen lämpötilan ja uunin toiminnon valinnalla

Voit keittää ruokaa manuaalisesti (ohjaat itse) asettamatta kypsennysaikaa valitsemalla kyseiselle ruoalle sopivan lämpötilan ja toiminnon. "Ylä- ja alalämpö" toiminto ja 180 °C asetusta näytetään esimerkissä.

1. Kytke uuni päälle koskettamalla  näppäintä.
2. Kosketa käyttötoimintoa jota haluat käyttää toimintonäytöllä.

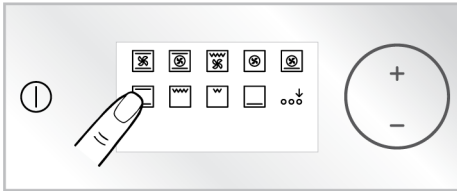

3. Jos haluttu toiminto ei ole käyttötoimintojen ensimmäisellä rivillä toimintonäytöllä, aktivoi käyttötoimintojen alarivi koskettamalla "Lisätoiminnon aktivointi".

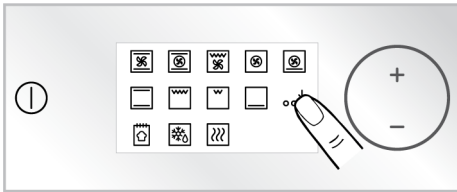

4. Valitulle toiminnolle esiasetettu lämpötila ilmestyy näyttöön. Kosketa °C näppäintä kerran lämpötilan muuttamiseksi.

⇒ °C symboli vilkkuu lämpötilänäytöllä.

5. Aseta haluttu kypsennyslämpötila koskettamalla  näppäimiä.

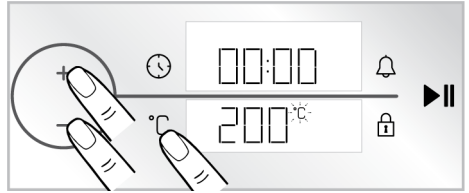

 Jos muutat toimintoa esiasetetun lämpötilan muuttamisen jälkeen, näytetään viimeisin lämpötila näytöllä. Jos asetettu lämpötila ei kuitenkaan ole valitun toiminnon lämpötila-alueella, näytetään tämän toiminnon korkein säädettävä lämpötila.

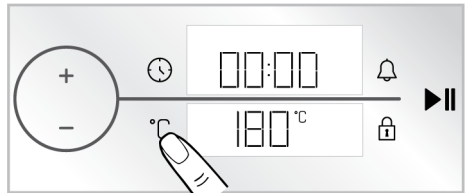

6. Vahvista lämpötila-asetus koskettamalla °C näppäintä.

⇒ °C symboli palaa jatkuvasti lämpötilänäytöllä.

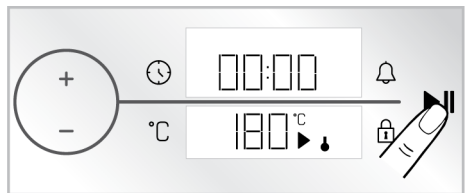

7. Kun toiminto ja lämpötila on asetettu kosketa  näppäintä keittämisen aloittamiseksi.



⇒ Uuni käynnistyy välittömästi valitulla toiminnolla ja lämpötilalla. Lämpötilänäytöllä näytetään  ja  symbolit. Keittämisaian laskuri käynnistyy näytöllä. Kun lämpötila uunissa saavuttaa asetetun lämpötilan, jokainen uunin lämpötilan vaiheen  symboli syytyy. Uuni ei sammu automaattisesti, koska manuaalinen keittäminen tehdään keittoaikaa



asettamatta. Sinun on itse valvottava keittämistä ja sammutettava uuni. Kun keittäminen on valmis kosketa ►|| näppäintä keittämisen lopettamiseksi tai kosketa ⓘ näppäintä uunin sammuttamiseksi kokonaan.

### Keittäminen asettamalla keittoajan

Voit asettaa uunin sammumaan automaattisesti asetetun ajan päätyttyä valitsemalla ruoalle sopivan lämpötilan ja toiminnon ja asettamalla keittoajan ajastimella. "Ylä- ja alalämpö" toiminto ja 180 °C ja 45 minuutin keittoaika-asetusasetus näytetään esimerkissä.

1. Kytke uuni päälle koskettamalla ⓘ näppäintä.
2. Kosketa käyttötoimintoa jota haluat käyttää toimintonäytöllä.

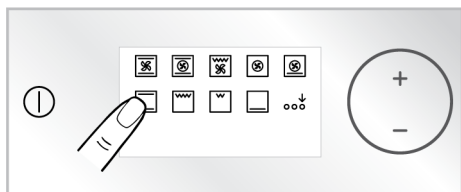

3. Jos haluttu toiminto ei ole käyttötoimintojen ensimmäisellä rivillä toimintonäytöllä, aktivoi käyttötoimintojen alarivi koskettamalla "Lisätoiminnon aktivointi".

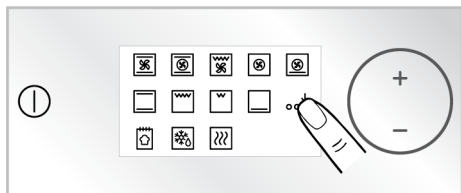

4. Valitulle toiminnolle esiasetettu lämpötila ilmestyy näyttöön. Kosketa °C näppäintä kerran lämpötilan muuttamiseksi.
  - ⇒ °C symboli vilkkuu lämpötilanäytöllä.
5. Aseta haluttu kypsennyslämpötila koskettamalla +/− näppäimiä.

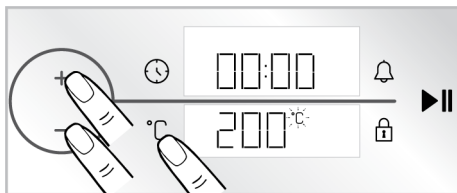

**i** Jos muutat toimintoa esiasetetun lämpötilan muuttamisen jälkeen, näytetään viimeisin lämpötila näytöllä. Jos asetettu lämpötila ei kuitenkaan ole valitun toiminnon lämpötila-alueella, näytetään tämän toiminnon korkein säädettävä lämpötila.

6. Vahvista lämpötila-asetus koskettamalla °C näppäintä.
  - ⇒ °C symboli palaa jatkuvasti lämpötilanäytöllä.

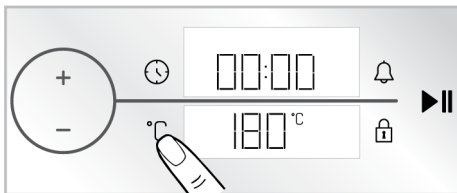

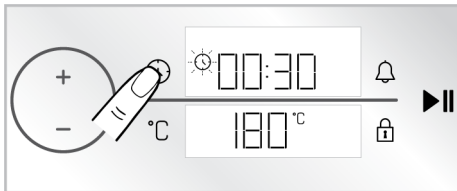

7. Kosketa ⌚ näppäintä kerran keittoajalle.
  - ⇒ Asetettu 30 minuutin arvo ilmestyy ajastin-/kestonäyttöön ja ⌚ symboli vilkkuu.



**i** Keittoajan säätämiseksi nopeasti voit aktivoida keittoajaksi 30 minuuttia painamalla uunin ohjausnuppia tai koskettamalla ⓘ näppäintä, kun toiminto ja lämpötila on asetettu ja voit muuttaa aikaa kiertämällä uunin ohjausnuppia oikealle/vasemmalle.

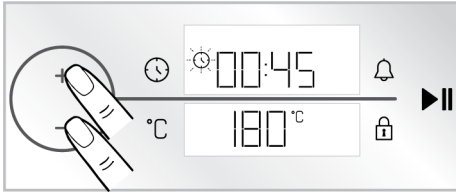

8. Aseta nykyinen aika koskettamalla **+**/  
**-** näppäimiä. Vahvasta asetus  
koskettamalla  näppäintä.



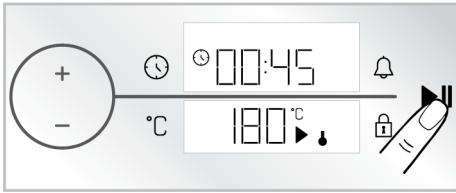

 Keittoaika kasvaa 1 minuutin  
ensimmäisen 15 minuutin aikana,  
ja 5 minuutilla 15 minuutin jälkeen.

9. Kun toiminto ja lämpötila on asetettu  
kosketa  näppäintä keittämisen  
aloittamiseksi.



⇒ Uuni käynnistyy välittömästi  
valitulla toiminnolla ja lämpötilalla  
ja näyttöön ilmestyvät lämpötila  
sekä  ja  symbolit. Kun lämpötila  
uunissa saavuttaa asetetun  
lämpötilan, jokainen uunin  
lämpötilan vaiheen  symboli  
syttyy. Kun keittoaika päättyy,  
"End" ilmestyy lämpötilanäyttöön,  
ajastin lähettää äänimerkin ja  
keittäminen päättyy.

10. Varoitusääni kuuluu yhden minuutin.  
Jos kosketat  näppäintä  
varoitusäänen kuuluessa ja "End" teksti  
näkyi lämpötilanäytöllä, jatkaa uuni  
toimintaa loputtomasti. Sammuta uuni  
koskettamalla  näppäintä. Jos jotain  
näppäintä, paitsi näitä, kosketetaan,  
varoitusääni loppuu.

## Eko-puhallinlämpö

Energian säästämiseksi voidaan käyttää  
tätä toimintoa "Puhallinlämpö" sijaan  
160-220 °C lämpötila-alueella. Mutta  
keittoaika pitenee hieman.

1. Kytke uuni päälle koskettamalla   
näppäintä.
2. Kosketa "Puhallinlämpö" toimintoa  
toimintonäytöllä 3 sekuntia.

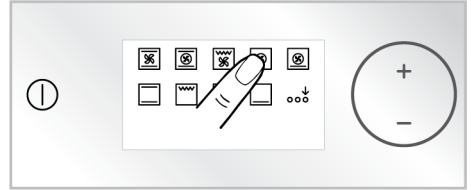

⇒ Näyttöön ilmestyy aikalaskuri  
3-2-1. Kun laskuri päättyy,   
symboli ilmestyy ajastin-/  
kestonäyttöön ja "Eko-  
puhallinlämpö" toiminto aktivoituu.

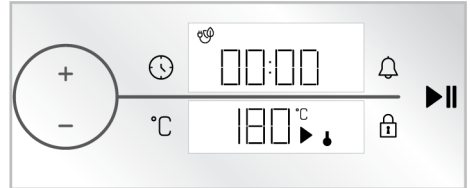

3. Voit muuttaa asetettua lämpötilaa ja  
keittoaikaa edellisissä luvuissa  
kuvatulla tavalla. Nyt voit aloittaa  
kypsennyksen.  
⇒ "Eko-puhallinlämpö" tilassa lamppu  
palaa lyhyemmän ajan kuin muissa  
toiminnoissa energian säästämiseksi.

## Leipätoiminto

Uunissa on erityisesti leivän leipomiseen  
tarkoitettu toiminto "Leipätoiminto".  
Lämpötila- ja aika-asetukset ovat kiinteät.

### Aineosat:

- 500 g jauhoa
- 15 g sokeria
- 10 g pikahiivaa
- 10 g auringonkukkaöljyä
- 8 g suolaa

- 300 ml vettä (35 °C)

### Taikinan pinnalle

- 2 teelusikallista auringonkukkaöljyä

### Valmistelut

1. Sihtaa jauho syvään kulhoon. Lisää sokeri jauhoon ja sekoita huolellisesti.
2. Avaa jauhon keskiosa ja lisää hiiva, suola ja auringonkukkaöljy. Kaada lämmintä vettä asteittain, aloittamalla kulhon reunoilta.
3. Vaivaa taikinaa käsin tai vaivauskoneella n. 10 - 15 minuuttia.
4. Käännä vaivattu taikina muutama kerta käsin ja aseta se kulhoon. Lisää 1 teelusikallinen auringonkukkaöljyä taikinaan ja peitä se muovikalvolla niin, että se koskettaa taikinaan.
5. Kun taikina on peitetty muovikalvolla, peitä se paksulla kankaalla ja jätä se kohoamaan huoneenlämpöön.
6. Aseta 60 minuuttia kohonnut taikina työpenkille ja taita se 4 - 5 kertaa ilman poistamiseksi sen sisältä. Lisää 1 teelusikallinen auringonkukkaöljyä taikinaan ja peitä se muovikalvolla niin, että se koskettaa taikinaan. Anna taikinan kohota vielä 30 minuuttia huoneenlämmössä.
7. Aseta pelti 3. tasolle uuniin.
8. Kytke uuni päälle koskettamalla ① näppäintä.
9. Aktivoi toimintojen alarivi koskettamalla "Lisätoiminnon aktivointi" toimintonäytöllä.

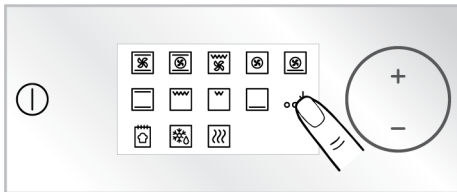

10. Kosketa "Leipätoiminto" toimintonäytöllä.

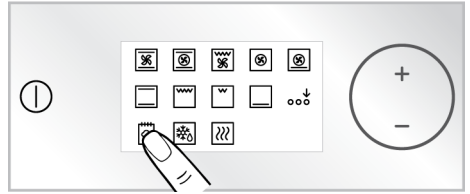

11. Käynnistä leipominen koskettamalla ►► näppäintä.

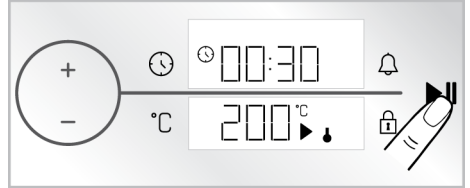

12. Kypsennysajan päättyessä kuuluu äänimerkki yhden minuutin. Jos ① näppäintä kosketaan, uuni sammuu. Jos jotain näppäintä, paitsi näitä, kosketaan, varoitusaäni loppuu.

### 5.3 Asetukset

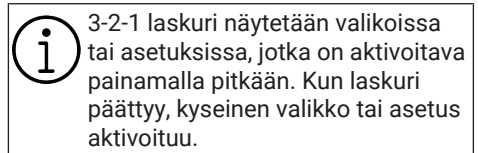

### Näppäinlukon aktivointi

Näppäinlukkotoiminnolla voidaan estää ohjauksyksikön toimintojen käyttäminen.

1. Kosketa ① näppäintä, kunnes ① symboli ilmestyy ajastin-/kestonäyttöön.

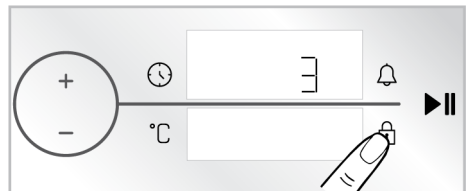

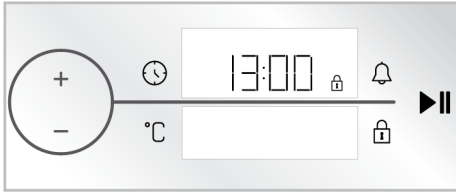

- ⇒ Näyttöön ilmestyy aikalaskuri 3-2-1. Kun laskuri päättyy, ① symboli ilmestyy ajastin-/kestonäyttöön ja näppäinlukko on asetettu ja jotain näppäintä

kosketetaan tai uunin ohjausnuppia painetaan, ajastin lähettää äänimerkin ja  symboli vilkkuu.



 Kun näppäinlukko on aktivoitu, ei ohjausyksikön näppäimiä voida käyttää. Näppäinlukkoa ei peruta sähkökatkoksen tapahtuessa.



### Näppäinlukon poistaminen käytöstä

1. Kosketa  näppäintä, kunnes  symboli ilmestyy ajastin-/kestonäytöllön.  
⇒ Näyttöön ilmestyy aikalaskuri 3-2-1. Kun laskuri päättyy,  symboli katoaa ajastin-/kestonäytöltä ja näppäinlukko avautuu.



### Hälytyksen asetus

Voit myös käyttää tuotteen ohjausyksikköä muuhun kuin keittämiseen, kuten varoituksiin tai muistutuksiin. Hälytyskellolla ei ole vaikutusta uunin toimintoihin. Sitä käytetään varoitustarkoituksiin. Voit käyttää hälytyskelloa esimerkiksi, kun haluat kääntää ruokaa uunissa tietynä aikana. Kun asetettu aika päättyy, ajastin lähettää äänimerkin.

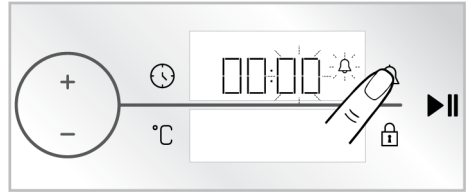

 Suuri hälytysaika voi olla 23 tuntia 59 minuuttia.

1. Kosketa  näppäintä kerran asettaaksesi hälytysaikavälin.  
⇒ Minuuttikenttä ja  symboli vilkkuvat ajastin-/kestonäytöllä.

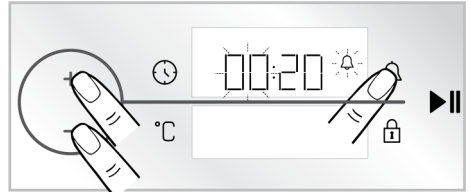

2. Aseta ensin minuutit koskettamalla **+**/**-** näppäimiä ja aktivoi ajastinkenttä koskettamalla  näppäintä kerran.
3. Aseta aika koskettamalla **+**/**-** näppäimiä. Kosketa  näppäintä asetuksen vahvistamiseksi.





- ⇒  symboli palaa jatkuvasti ajastin-/kestonäytöllä ja hälytysajan laskuri käynnistyy näytöllä.
4. Kun hälytysaika päättyy,  symboli alkaa vilkkumaan ja lähettää äänimerkin.

 Jos hälytysaika ja keittoaika asetetaan samanaikaisesti, näytetään lyhyempi aika ajastin-/kestonäytöllä.

### Hälytyksen sammutus

1. Hälytysajan päättyessä kuuluu äänimerkki yhden minuutin. Paina mitä tahansa painiketta sammuttaaksesi äänimerkin.  
⇒ Äänimerkki päättyy.

### Jos haluat peruuttaa hälytyksen.

1. Kosketa  näppäintä kerran nollataksesi hälytysaikavälin.  
⇒  symboli alkaa vilkkua ajastin-/kestonäytöllä.

2. Kierrä uunin ohjausnuppia oikealle/vasemmalle, kunnes hälytysaika on "00:00".

**Äänentason asetus**

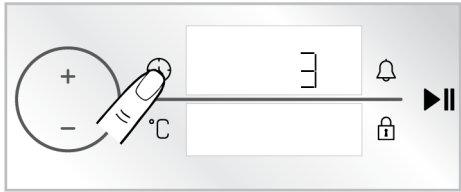

Voit asettaa ohjausyksikön äänentason. Uunin on oltava pois päältä tämän asetuksen suorittamiseksi.

1. Kun uuni on kytketty pois päältä (mutta kellonaika näkyy näytössä), paina näppäintä  noin 3 sekunnin ajan asetusvalikon avaamiseksi.
  - ⇒ Näyttöön ilmestyy aikalaskuri 3-2-1. Kun laskuri päättyy, asetusvalikko aktivoituu.



2. Kosketa **+**/**-** näppäimiä, kunnes **b-1** tai **b-2** tulee ajastin/kesto näyttöön.



3. Aktivoi äänentason asetus koskettamalla  näppäintä uudelleen.
  - ⇒  symboli vilkkuu ajastin-/kestonäytöllä.

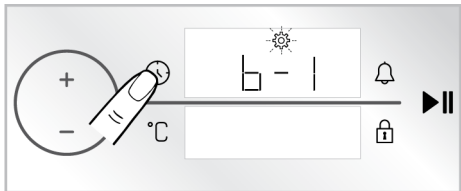

4. Aseta haluttu ääni koskettamalla **+**/**-** näppäimiä.

5. Vahvista äänentason asetus koskettamalla  näppäintä uudelleen tai painamalla uunin ohjausnuppia kerran.

**Näytön kirkkauden asetus**

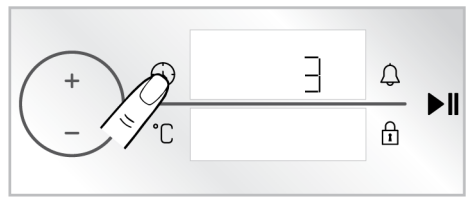

Voit asettaa ohjausyksikön näytön kirkkauden. Uunin on oltava pois päältä tämän asetuksen suorittamiseksi.

1. Kun uuni on kytketty pois päältä (mutta kellonaika näkyy näytössä), paina näppäintä  noin 3 sekunnin ajan asetusvalikon avaamiseksi.
  - ⇒ Näyttöön ilmestyy aikalaskuri 3-2-1. Kun laskuri päättyy, asetusvalikko aktivoituu.

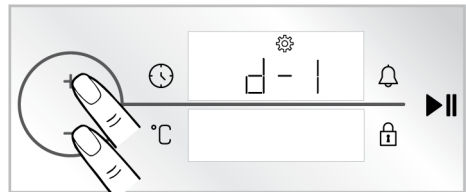

2. Kosketa **+**/**-** näppäimiä, kunnes **d-1**, **d-2** tai **d-3** tulee ajastin/kesto näyttöön.



3. Aktivoi kirkkausasetus koskettamalla  näppäintä uudelleen.
  - ⇒  symboli vilkkuu ajastin-/kestonäytöllä.

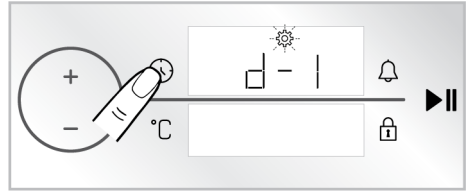

4. Aseta haluttu aikaväli koskettamalla **+**/**-** näppäimiä.

5. Vahvasta kirkkaustason asetus koskettamalla ⌚ näppäintä uudelleen tai painamalla uunin ohjausnuppia kerran.

### Pikaesilämmitystoiminnon (tehostin) asetus

Voit käyttää tuotetta keittämiseen automaattisesti pikaesilämmitystoiminnolla. Tämän suorittamiseksi, pikaesilämmitystoiminto on aktivoitava. Uunin on oltava pois päältä tämän asetuksen suorittamiseksi.

1. Kun uuni on kytketty pois päältä (mutta kellonaika näkyy näytössä), paina näppäintä ⌚ noin 3 sekunnin ajan asetusvalikon avaamiseksi.
  - ⇒ Näyttöön ilmestyy aikalaskuri 3-2-1. Kun laskuri päättyy, asetusvalikko aktivoituu.

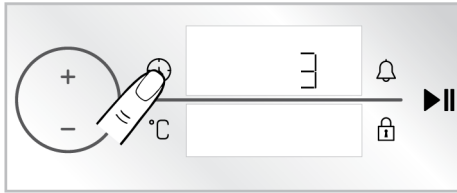

2. Kosketa +/– painikkeita, kunnes ⚙️ symboli ja “OFF” ilmestyy näyttöön.

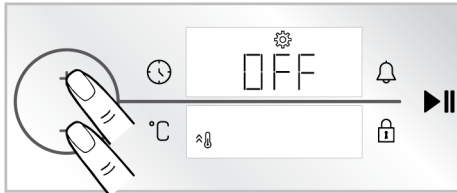

3. Aktivoi pikalämmitys (tehostin) asetus koskettamalla ⌚ näppäintä.

⇒ ⚙️ symboli vilkkuu ajastin-/kestonäytöllä.

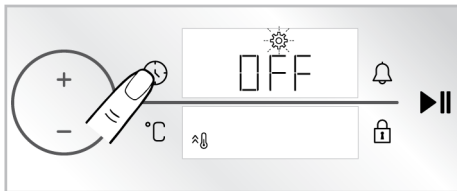

4. Aseta + koskettamalla näppäintä “OFF” asetus tilaan “ON” näytöllä.

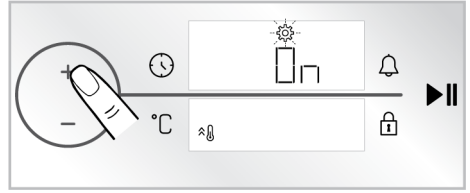

5. Vahvasta pikalämmitys (tehostin) asetus koskettamalla ⌚ näppäintä uudelleen.

**i** Voit sammuttaa pikaesilämmitysasetuksen samalla tavalla. Muuttamalla asetukseksi “OFF”, voit peruuttaa pikaesilämmitysasetuksen.

### Päivänajan muuttaminen

Aiemmin asetetun päivänajan muuttaminen.

1. Kun uuni on kytketty pois päältä (mutta kellonaika näkyy näytössä), paina näppäintä ⌚ noin 3 sekunnin ajan asetusvalikon avaamiseksi.

⇒ Näyttöön ilmestyy aikalaskuri 3-2-1. Kun laskuri päättyy, asetusvalikko aktivoituu.

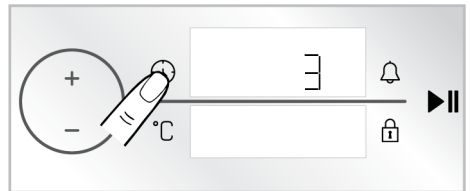

2. Kosketa ⌚ näppäintä ajastinkentän aktivoimiseksi.

⇒ Ajastinkenttä ja ⚙️ symboli vilkkuvat ajastin-/kestonäytöllä.

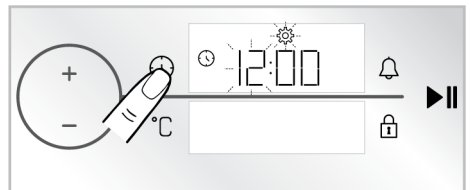

3. Aseta kellonaika koskettamalla **+**/**-** näppäimiä ja aktivoi minuuttikenttä koskettamalla  näppäintä kerran.

⇒ Minuuttikenttä ja  symboli vilkkuvat ajastin-/kestonäytöltä.

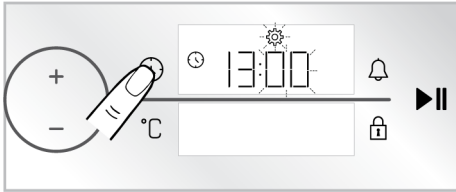

4. Kosketa **+**/**-** näppäimiä asettaaksesi minuutit. Vahvasta asetus koskettamalla  näppäintä kerran.

⇒ Kellonaika on asetettu ja  symboli palaa jatkuvasti.

## 6 Yleisiä tietoja ruoanvalmistuksesta

Tässä osassa on esitetty ruoanvalmistusvihjeitä.

Tämän lisäksi huomaat, että osa elintarvikkeista on testattu tuottajina ja sopivimmat asetukset niille. Myös sopivat uunin asetukset ja varusteet näille elintarvikkeille on esitetty.

### 6.1 Yleiset varoitukset koskien ruoan valmistamista uunissa

- Uunista voi tulla ulos polttavan kuumaa höyryä, kun sen luukku avataan ruoan kypsennyksen aikana tai sen jälkeen. Höyry voi polttaa kätesi, kasvosii ja/tai silmäsi. Pysy loitomalla uunista avatessasi luukun.
- Runsas ruoan kypsennyksen aikana muodostuva höyry voi olla kondensoitunutta vettä, jota muodostuu uunin sisä- ja ulkopinnoille sekä uunia ympäröiville pinnoille lämpötilaeron vuoksi. Tämä on normaalia.
- Eri ruoille ilmoitetut kypsennyslämpötilan ja -ajan arvot voivat vaihdella reseptin ja ruoan määrän mukaan. Tästä syystä ne on annettu arvoväleinä.
- Poista aina käyttämättömät lisätarvikkeet uunista ennen kuin aloitat valmistamaan ruokaa. Uunin sisälle jäävät lisätarvikkeet voivat estää ruokaa kypsentyä kunnolla.
- Jos kypsennät ruokia omalla reseptillä, voit katsoa viitearvoja kypsennystaulukkojen samankaltaisista ruoista.

- Käyttämällä mukana toimitettuja lisätarvikkeita varmistetaan paras kypsennysteho. Lue aina käyttämiesi ulkoisten kypsennysastioiden valmistajan ilmoittamat varoitukset ja tiedot.
- Leikkaa leivinpaperi sopivan kokoiseksi käyttämäsi astiaan. Leivinpaperi, joka ylittää astian reunat, voi johtaa palovammoihin ja vaikuttaa ruoanvalmistuskokemukseen. Käytä leivinpaperia, joka soveltuu käytetylle lämpötilalle.
- Parasta ruoan kypsennystehoa varten aseta ruoka suositellulle tasolle. Älä vaihda tasoa kypsennyksen aikana.

#### 6.1.1 Leivokset ja uuniruokat

##### Yleiset tiedot

- Suosittelemme tuotteen varusteiden käyttämistä parhaan valmistustuloksen saamiseksi. Jos käytät muita keittoastioita, käytä mieluiten tummia, tarttumattomia ja lämmönkestäviä astioita.
- Jos keittotaulukossa suositellaan esilämmittämistä, aseta ruoka uuniin esilämmityksen jälkeen.
- Jos aiot valmistaa ruokaa keittoastia lankaritiän päällä, aseta se lankaritiän keskelle ja etäälle takaseinästä.
- Kaikki leivosten valmistamiseen käytettyjen materiaalien tulee olla puhtaita ja huonelämpötilassa.

- Ruoan mukainen keittoaste voi vaihdella riippuen ruokamäärästä ja keittoastian koosta.
- Metall-, keramiikka- ja lasivuoat pidentävät keittoaikaa ja leivonnaisten pohja ei rusketu tasaisesti.
- Jos leivinpaperia käytetään, voidaan ruoan pohjassa havaita pientä ruskettumista. Tässä tilanteessa kypsennysaikaa on ehkä pidennettävä noin 10 minuutilla.
- Keittotaulukossa esitetyt arvot on määritetty laboratoriotestien tuloksina. Sinulle sopivat arvot voivat erota näistä arvoista.
- Sijoita ruoka keittotaulukossa ehdotetulle tasolle. Uunin alatasoa pidetään tasona 1.

### Kakkujen leivontavihjeet

- Jos kakku on liian kuiva, lisää lämpötilaa 10 °C astetta ja lyhennä kypsennysaikaa.
- Jos kakku on kostea, käytä pientä nestemäärää tai laske lämpötilaa 10 °C astetta.
- Jos kakun yläosa on palanut, aseta se alemmalle tasolle, laske lämpötilaa ja lisää paistoaikaa.

### Kypsennystaulukko leivoksille ja uuniruualle

#### Ehdotukset leipomiseen yhdellä pellillä

Ruoka	Käytettävä lisätarvike	Toiminto	Tason asento	Lämpötila (°C)	Leipomisaika (min) (arviolta)
Kakku pellillä	Tavallinen vuoka *	Ylä- ja alalämpö	3	180	30 ... 40
Kakku vuoassa	Kakkuvuoka paistoritilällä **	Puhallinlämpö	2	180	30 ... 40
Pienet kakut	Tavallinen vuoka *	Ylä- ja alalämpö	3	160	25 ... 35
Pienet kakut	Tavallinen vuoka *	Puhallinlämpö	3	150	25 ... 35
Sokerikakku	Pyöreä kakkuvuoka, halkaisija 26 cm, kiinnitetään klipsillä paistoritilään **	Ylä- ja alalämpö	2	150	30 ... 40
Sokerikakku	Pyöreä kakkuvuoka, halkaisija 26 cm, kiinnitetään klipsillä paistoritilään **	Puhallinlämpö	2	150	35 ... 45
Pikkuleivät	Leivosvuoka *	Ylä- ja alalämpö	3	170	25 ... 35

- Jos kakun sisäosa on kypsentyneet hyvin, mutta ulkopuoli on tahmea, käytä vähemmän nestettä, laske lämpötilaa tai lisää kypsennysaikaa.

### Vihjeet leivoksille

- Jos leivos on liian kuiva, lisää lämpötilaa 10 °C astetta ja lyhennä kypsennysaikaa. Kastele taikinal levyjä maidosta, öljystä, kananmunista ja jogurtista koostuvalla kastikkeella.
- Jos leivos valmistuu hitaasti varmista, että valmistelemasi leivoksen paksuus ei leviä keittoastian yli.
- Jos leivos ruskistuu pinnalta, mutta pohja ei ole paistunut varmista, että leivoksessa käytetty kastikemäärä ei ole liikaa leivoksen pohjassa. Tasaisen ruskistuksen saamiseksi, yritä levittää kastike tasaisesti taikinal levyjen ja leivoksen väliin.
- Paista leivos keittotaulukon mukaisessa asennossa ja lämpötilassa. Jos pohja ei siltikään ole tarpeeksi ruskistunut, aseta se alatasolle seuraavan paistamisen yhteydessä.



Ruoka	Käytettävä lisätarvike	Toiminto	Tason asento	Lämpötila (°C)	Leipomisaika (min) (arviolta)
Pikkuleivät	Leivosvuoka *	Puhallinlämpö	3	170	20 ... 30
Leivokset	Tavallinen vuoka *	Puhallinavustettu ala-/ylälämpö	2	180	35 ... 45
Pulla	Tavallinen vuoka *	Ylä- ja alalämpö	2	200	20 ... 30
Pulla	Tavallinen vuoka *	Puhallinlämpö	3	180	20 ... 30
Täysjyväleipä	Tavallinen vuoka *	Ylä- ja alalämpö	3	200	30 ... 40
Täysjyväleipä	Tavallinen vuoka *	Puhallinlämpö	3	200	30 ... 40
Lasagne	Lasinen/ metallinen suorakulmainen astia paistoritilään **	Ylä- ja alalämpö	2 tai 3	200	30 ... 40
Omenapiirakka	Pyöreä musta metallinen vuoka, halkaisija 20 cm, paistoritilään **	Ylä- ja alalämpö	2	180	50 ... 65
Omenapiirakka	Pyöreä musta metallinen vuoka, halkaisija 20 cm, paistoritilään **	Puhallinlämpö	3	170	50 ... 65
Pizza	Tavallinen vuoka *	Ylä- ja alalämpö	3	280	5 ... 9
Pizza	Tavallinen vuoka *	Pitsatoiminto	2	280	5 ... 10

### Ehdotukset valmistukseen kahdella vuolla

Ruoka	Käytettävä lisätarvike	Toiminto	Tason asento	Lämpötila (°C)	Leipomisaika (min) (arviolta)
Pienet kakut	2-Tavallinen vuoka * 4-Leivosvuoka *	Puhallinlämpö	2 - 4	150	25 ... 35
Pikkuleivät	2-Tavallinen vuoka * 4-Leivosvuoka *	Puhallinlämpö	2 - 4	170	25 ... 35
Leivokset	1-Tavallinen vuoka * 4-Leivosvuoka *	Puhallinlämpö	1 - 4	180	40 ... 50
Pulla	2-Tavallinen vuoka * 4-Leivosvuoka *	Puhallinlämpö	2 - 4	180	20 ... 30

Esilämmitystä suositellaan kaikkia ruokia varten.

\*Näitä lisätarvikkeita ei välttämättä toimiteta laitteen mukana.

\*\*Näitä lisätarvikkeita ei toimiteta laitteen mukana. Ne ovat yleisesti saatavilla olevia lisätarvikkeita.

### Keittotaulukko käyttötoiminnolla "Eko-puhallinlämpö"

- Älä muuta lämpötila-asetusta, kun valmistus on aloitettu käyttötoiminnossa "Eko-puhallinlämpö".

- Älä avaa uunin luukkua kypsentaessäsi ruokaa "Eko-puhallinlämpö" -toiminnolla. Jos luukkua ei avata, sisäinen lämpötila optimoidaan energiaa säästämään, ja tämä lämpötila voi erota näytöllä esitetystä.

- Älä esilämmitä "Eko-puhallinlämpö" käyttötoiminnoissa.

Ruoka	Käytettävä lisätarvike	Tason asento	Lämpötila (°C)	Leipomisaika (min) (arviolta)
Pienet kakut	Tavallinen vuoka *	3	160	25 ... 35
Pikkuleivät	Tavallinen vuoka *	3	180	25 ... 35
Leivokset	Tavallinen vuoka *	3	200	45 ... 55
Pulla	Tavallinen vuoka *	3	200	35 ... 45

\* Näitä lisätarvikkeita ei välttämättä toimiteta laitteen mukana.

## 6.1.2 Liha, kala ja siipikarja

### Grillauksen avainkohdat

- Maustaminen sitruunamehulla ja pippurilla ennen kanan, kalkkunan tai suurten lihakappaleiden valmistusta parantaa kypsennystä.
- Luita sisältävän lihan kypsennys paistamalla kestää 15 - 30 minuuttia kauemmin kuin fileen.

- Laske n. 4 - 5 minuutin kypsennysaika jokaista lihan paksuuden senttimetriä kohti.
- Kun kypsennysaika päättyy, anna lihan olla uunissa n. 10 minuuttia. Lihan liemi jakautuu paremmin paistettuun lihaan eikä puristu ulos, kun lihaa leikataan.
- Kala tulee asettaa keski- tai alatasolle lämmönkestävälle alustalle.
- Kypsennä keittotaulukossa suositellut ruoat yhdellä pellillä.

### Kypsennystaulukko lihalle, kalalle ja siipikarjalle

Ruoka	Käytettävä lisätarvike	Toiminto	Tason asento	Lämpötila (°C)	Leipomisaika (min) (arviolta)
Pihvi (kokonainen) / paisti (1 kg)	Tavallinen vuoka *	Puhallinavustettu ala-/ylälämpö	3	15 min. 250/max, jälkeen 180 ... 190	60 ... 80
Lampaanpotka (1,5-2 kg)	Tavallinen vuoka *	Puhallinavustettu ala-/ylälämpö	3	170	85 ... 110
Paistettu kana (1,8-2 kg)	Paistoritilä * Aseta yksi pelti alatasolle.	Puhallinavustettu ala-/ylälämpö	2	15 min. 250/max, jälkeen 190	60 ... 80
Paistettu kana (1,8-2 kg)	Paistoritilä * Aseta yksi pelti alatasolle.	Puhallinlämpö	2	200 ... 220	60 ... 80
Paistettu kana (1,8-2 kg)	Paistoritilä * Aseta yksi pelti alatasolle.	"3D" toiminto	2	15 min. 250/max, jälkeen 190	60 ... 80
Kalkkuna (5,5 kg)	Tavallinen vuoka *	Puhallinavustettu ala-/ylälämpö	1	25 min. 250/max, jälkeen 180 ... 190	150 ... 210

Ruoka	Käytettävä lisätarvike	Toiminto	Tason asento	Lämpötila (°C)	Leipomisaika (min) (arviolta)
Kalkkuna (5,5 kg)	Tavallinen vuoka *	"3D" toiminto	1	25 min. 250/max, jälkeen 180 ... 190	150 ... 210
Kala	Paistoritilä * Aseta yksi pelti alatasolle.	Puhallinavustettu ala-/ylälämpö	3	200	20 ... 30
Kala	Paistoritilä * Aseta yksi pelti alatasolle.	"3D" toiminto	3	200	20 ... 30

Esilämmitystä suositellaan kaikkia ruokia varten.

\*Näitä lisätarvikkeita ei välttämättä toimiteta laitteen mukana.

\*\*Näitä lisätarvikkeita ei toimiteta laitteen mukana. Ne ovat yleisesti saatavilla olevia lisätarvikkeita.

### 6.1.3 Grilli

Punainen liha, kala ja siipikarjan liha ruskistuu nopeasti grillatessa, saavat kauniin kuoren eivätkä kuivu. Filee, lihavartaat, makkarat sekä mehukkaat vihannekset (tomaatit, sipulit jne.) sopivat erityisen hyvin grillaamiseen.

#### Yleiset varoitukset

- Ruoat, jotka eivät sovellu grillattavaksi, aiheuttavat tulipalovaaran. Grillaa vain korkealle grillauslämpötilalle sopivia ruokia. Älä myöskään aseta ruokaa liian syvälle grillin perälle. Tämä on kuumin alue ja rasvaiset ruoat voivat syttyä palamaan.
- Sulje uunin luukku grillauksen aikana. Älä koskaan grilla uuninluukku auki. Kuumat pinnat voivat aiheuttaa palovammoja!**

#### Grillaustaulukko

Ruoka	Käytettävä lisätarvike	Tason asento	Lämpötila (°C)	Leipomisaika (min) (arviolta)
Kala	Paistoritilä	4 - 5	250	20 ... 25
Kanapalat	Paistoritilä	4 - 5	250	25 ... 35
Lihapulla (vasikanliha) - 12 määrä	Paistoritilä	4	250	20 ... 30
Lampaankyljys	Paistoritilä	4 - 5	250	20 ... 25
Paisti - (lihakuutiot)	Paistoritilä	4 - 5	250	25 ... 30
Vasikankyljys	Paistoritilä	4 - 5	250	25 ... 30

#### Grillauksen avainkohdat

- Valmistele grillaukseen ruoat, jotka ovat samanpaksuisia ja -kokoisia, jos mahdollista.
- Sijoita grillattava ruoka grilliritilän tai lankaritilän päälle jakamalla ne niin, ettei lämmittimen mittoja ylitetä.
- Riippuen grillattavan ruoan paksuudesta, voi kypsennysaika taulukossa vaihdella.
- Työnnä grilliritilä tai lankaritilä uuniin halutulle tasolle. Jos käytössä on grilliritilä, aseta uunivuoka alahyllylle öljyn keräämiseksi. Käytettävän uunivuoan tulee kattaa koko grillausalueen. Vuokaa ei ehkä ole toimitettu tuotteen kanssa. Aseta hieman vettä uunivuokaan puhdistamisen helpottamiseksi.

Ruoka	Käytettävä lisätarvike	Tason asento	Lämpötila (°C)	Leipomisaika (min) (arviolta)
Kasvisgratiini	Paistoritilä	4 - 5	220	20 ... 30
Paahতোleipä	Paistoritilä	4	250	1 ... 3

Uunia suositellaan esilämmitettävän 5 minuuttia ennen ruoan grillaamista.  
Käännä ruokakappaleita, kun grillausajasta on kulunut 1/2.

### 6.1.4 Paistaminen vähäisellä öljyllä tai ilman öljyä

“Airfry” toiminnolla voidaan paistaa vähäisellä öljymäärällä tai ilman öljyä uunin kuumalla ilmalla.

#### Yleiset varoitukset

- Katso “Airfry” toiminnolle suositeltu kypsennystaulukko.

#### Kypsennystaulukko “Airfry” toiminnolle

Ruoka	Toiminto	Tason asento	Lämpötila (°C)	Leipomisaika (min) (arviolta)	Suosittelu määrä
Itsetehdyt perunat*	Airfry	3	220	20 ... 40	200-1000 g
Pakasteperunat**	Airfry	3	220	15 ... 35	200-1400 g
Kanankoipi/siipi	Airfry	3	220	20 ... 40	500-1500 g
Kananrinta	Airfry	3	220	30 ... 40	200-700 g
Kokonainen kana	Airfry	3	15 minuuttia 250/ maks. sitten 190	60 ... 80	1800-2000 g
Pakaste-nuggetit**	Airfry	3	220	15 ... 25	400-1000 g
Lihapulla	Airfry	3	220	20 ... 30	20-25 kpl
Kokonainen kala	Airfry	3	220	15 ... 25	2 - 5 kpl
Kalapuikot**	Airfry	3	220	15 ... 25	500-1500 g
Pakasteleivonnaiset**	Airfry	3	220	25 ... 35	200-800 g (10 - 40 kpl)
Pakastepitsa**	Airfry	3	220	10 ... 20	2-4 kpl.
Makkara	Airfry	3	220	15 ... 25	10-20 kpl.
Sekavihannekset	Airfry	3	220	20 ... 25	400-1000 g
Muffini	Airfry	3	220	25 ... 35	20-25 kpl
Täytetty paprika	Airfry	3	220	25 ... 35	20-25 kpl

\* Pidä perunoita vedessä 30 minuuttia, kuivaa ja lisää ¼ - 1 ruokalusikallinen öljyä.

\*\* Esilämmitä.

### 6.1.5 Kuivaustoiminto

Käytä kuivaustoimintoa hedelmien, vihannesten ja yrttien säilöntään ja/tai kuivaamiseen. Käytä puhallinlämmittintä ja puhallinta uunin takaseinässä

- Käytä tuotteen mukana toimitettua paistogrilliä (Airfry) tässä toiminnossa.
- Sijoita ruoka paistokoriin niin, etteivät ne ole päällekkäin, parhaan tuloksen saamiseksi.
- **Aseta uunipelti alahyllylle öljyn keräämiseksi paistamisen aikana.**

optimaalisesti lämmitetyn ilman kierrättämiseksi uunissa, joka poistaa kosteuden varovaisesti.

- Käytä kuivaustoimintoa hedelmien, vihannesten ja yrttien kuivaamiseen. Kuivaus tulee suorittaa 50 ja 70 °C asteen välillä.

- Ruoan kosteusmäärä, sokeripitoisuus, koko, paksuus ja ympäristön kosteus vaikuttavat kaikki ruoan kuivaamisnopeuteen.
- Leikkaa hedelmät ja vihannekset 1-2 cm paksuisiksi.
- Värin säilyttämiseksi, on uunin luukku jätettävä auki. Aseta puukapusta yläkulmaan luukun ja uunin väliin, mikä auttaa luukun pitämisessä auki. Varmista, että tämä esine ei kosketa uunin tiivisteeseen.

Ruoka	Käytettävä lisätarvike	Toiminto	Tason asento	Lämpötila (°C)	Leipomisaika (min) (arviolta)
Omena	Paistogrilli (Airfry)	Airfry	3	50	300 ... 540
Appelsiiniiviipaleet, kuori	Paistogrilli (Airfry)	Airfry	3	50	300 ... 540
Sitruuna	Paistogrilli (Airfry)	Airfry	3	50	300 ... 540
Kvitteni	Paistogrilli (Airfry)	Airfry	3	50	300 ... 540
Yrtit	Paistogrilli (Airfry)	Airfry	3	50	240 ... 420

### 6.1.6 Ruoan testaus

- Ruoat tässä kypsennystaulukossa on valmistettu EN 60350-1 standardin mukaan, tuotteen testauksen mahdollistamiseksi tarkastuslaitoksille.

#### Kypsennystaulukko ruoan testaukselle

##### Ehdotukset leipomiseen yhdellä pellillä

Ruoka	Käytettävä lisätarvike	Toiminto	Tason asento	Lämpötila (°C)	Leipomisaika (min) (arviolta)
Murokeksi (makea pikkuleipä)	Tavallinen vuoka *	Ylä- ja alalämpö	3	140	20 ... 30
Murokeksi (makea pikkuleipä)	Tavallinen vuoka *	Puhallinlämpö	Mallit ritilätasoilla :3 Mallit ilman ritilätasoja :2	140	15 .. 25
Pienet kakut	Tavallinen vuoka *	Ylä- ja alalämpö	3	160	25 ... 35
Pienet kakut	Tavallinen vuoka *	Puhallinlämpö	3	150	25 ... 35
Sokerikakku	Pyöreä kakkuvuoka, halkaisija 26 cm, kiinnitetään klipsillä paistoritilään **	Ylä- ja alalämpö	2	150	30 ... 40

Ruoka	Käytettävä lisätarvike	Toiminto	Tason asento	Lämpötila (°C)	Leipomisaika (min) (arviolta)
Sokerikakku	Pyöreä kakkuvuoka, halkaisija 26 cm, kiinnitetään klipsillä paistoritilään **	Puhallinlämpö	2	150	35 ... 45
Omenapiirakka	Pyöreä musta metallinen vuoka, halkaisija 20 cm, paistoritilään **	Ylä- ja alalämpö	2	180	50 ... 65
Omenapiirakka	Pyöreä musta metallinen vuoka, halkaisija 20 cm, paistoritilään **	Puhallinlämpö	3	170	50 ... 65

## Ehdotukset valmistukseen kahdella vuolla

Ruoka	Käytettävä lisätarvike	Toiminto	Tason asento	Lämpötila (°C)	Leipomisaika (min) (arviolta)
Pienet kakut	2-Tavallinen vuoka * 4-Leivosvuoka *	Puhallinlämpö	2 - 4	150	25 ... 35
Murokeksi (makea pikkuleipä)	2-Tavallinen vuoka * 4-Leivosvuoka *	Puhallinlämpö	2 - 4	140	15 ... 25

Esilämmitystä suositellaan kaikkia ruokia varten.

\*Näitä lisätarvikkeita ei välttämättä toimiteta laitteen mukana.

\*\*Näitä lisätarvikkeita ei toimiteta laitteen mukana. Ne ovat yleisesti saatavilla olevia lisätarvikkeita.

## Grilli

Ruoka	Käytettävä lisätarvike	Tason asento	Lämpötila (°C)	Leipomisaika (min) (arviolta)
Lihapulla (vasikanliha) - 12 määrä	Paistoritilä	4	250	20 ... 30
Paahtoleipä	Paistoritilä	4	250	1 ... 3

Uunia suositellaan esilämmitettävän 5 minuuttia ennen ruoan grillaamista.  
Käännä ruokakappaleita, kun grillausajasta on kulunut 1/2.

## 7 Huolto ja puhdistus

### 7.1 Yleiset puhdistusohjeet

#### Yleiset varoitukset

- Anna tuotteen jäähtyä, ennen sen puhdistamista. Kuumat pinnat voivat aiheuttaa palovammoja!
- Älä levitä puhdistusainetta suoraan kuumilla pinnoilla. Tämä voi aiheuttaa pysyviä tahroja.

- Tuote on puhdistettava ja kuivattava huolellisesti jokaisen käytön jälkeen. Näin ruokajäämien puhdistaminen on helppoa ja näiden jäämien palaminen estetään, kun tuotetta käytetään uudelleen. Tämä pidentää laitteen käyttöikää ja toistuvilta ongelmilta vältytään.

- Älä käytä höyrypesureita tuotteen puhdistamiseen.
- Osa pesuaineista tai puhdistusaineista voivat vaurioittaa pintaa. Sopimattomia puhdistusaineita on: valkaisuaine, ammoniakkaa, happoa tai klooria sisältävät puhdistusaineet, höyrypuhdistustuotteet, kalkinpoistoaineet, tahran- ja ruosteenpoistoaineet, hankaavat puhdistustuotteet (nestemäiset puhdistusaineet, hankaava pulveri ja voide, hankaavat ja naarmuttavat sienet, teräsvilla, sienet, likaiset tai puhdistusainetta sisältävät puhdistuspyyhkeet).
- Mitään erityistä puhdistusmateriaalia ei vaadita puhdistuksessa jokaisen käytön jälkeen. Puhdista laite, lämpimällä vedellä ja pehmeällä pyyhkeellä tai sienellä ja kuivaa ne kuivalla pyyhkeellä.
- Pyyhi pois kaikki jäljellä oleva neste puhdistuksen jälkeen ja keittämisen aikana roiskunut ruoka.
- Älä puhdista mitään laitteen osaa astianpesukoneeseen.

### **Inox ja ruostumaton teräs**

- Älä käytä happoja tai klooria sisältäviä puhdistusaineita ruostumattomien teräs tai inox-pintojen ja kahvojen puhdistukseen.
- Ruostumattomien- inox-pintojen väri voi muuttua ajan myötä. Tämä on normaalia. Puhdista jokaisen käytön jälkeen ruostumattomalle tai inox-pinnalle sopivalla puhdistusaineella.
- Puhdista pehmeällä pyyhkeellä saippualla (naarmuttamaton), inox-pinnoille sopivalla puhdistusaineella ja pyyhi yhteen suuntaan.
- Poista kalkki-, öljy-, tärkkelys-, maito- ja proteiinitahrat lasi- ja inox-pinnoilta välittömästi. Tahrat voivat ruostua ajan kuluessa.
- Pinnalle suihkutetut/levitetty puhdistusaineet tulee puhdistaa pois välittömästi. Pinnalle jätetyt hankaavat puhdistusaineet voivat johtaa sen valkenemiseen.

### **Emalipinnat**

- Puhdista emalipinnat käytön jälkeen astianpesuaineella, lämpimällä vedellä ja pehmeällä pyyhkeellä tai sienellä ja kuivaa ne kuivalla pyyhkeellä.
- Jos tuotteessa on helppo höyrypuhdistustoiminto, voit suorittaa kevyen lian poiston tällä toiminnolla. (Katso Helppo höyrypuhdistus [► 81].)
- Saat käyttää tuotemerkin verkkosivustolla suositeltavaa uunin sisätiloihin ja grilliin tarkoitettua puhdistusainetta sekä hankaussientä, joka ei naarmuta. Älä käytä ulkoisia uunin puhdistusaineita.
- Uunin on oltava jäähtynyt, keittoalueen puhdistamiseksi. Kuumien pintojen puhdistaminen muodostaa tulipalovaaran ja vaurioittaa emalipintoja.

### **Katalyyttipinnat**

- Uunin sivuseinät voivat olla emalipinnoitettuja tai katalyyttisiä. Vaihtelee mallin mukaan.
- Katalyyttiseinissä on hieman matta ja huokoinen pinta. Uunin katalyyttiseiniä ei tule puhdistaa.
- Katalyyttipinnat imevät öljyn sen huokaisen rakenteen ansiosta ja alkavat kiiltämään, kun pinta on kostunut öljystä. Suosittelemme tässä tilanteessa osien vaihtamista.

### **Lasipinnat**

- Älä käytä kovia metallikaapimia ja hankaavia puhdistusmateriaaleja lasipintojen puhdistamiseen. Neste voi vaurioittaa lasipintaa.
- Puhdista laite astianpesuaineella, lämpimällä vedellä ja lasipinnoille tarkoitettulla pehmeällä mikrokuitupyyhkeellä ja kuivaa ne kuivalla mikrokuitupyyhkeellä.
- Jos pesuainejäämiä on jäljellä puhdistuksen jälkeen, poista ne kylmällä vedellä ja kuivaa kuivalla mikrokuitupyyhkeellä. Puhdistusainejäämät voivat vaurioittaa lasipintaa seuraavalla kerralla.

- Puhdistusainejämiä ei tule missään tapauksessa raapia pois veitsellä, teräsvillalla tai vastaavilla työkaluilla.
- Voit poistaa kalkkijäämät (keltaiset tahrat) lasipinnalta kaupallisesti saatavissa olevalla kalkinpoistoaineella, tai esimerkiksi viinietikalla tai sitruunamehulla.
- Jos pinta on erittäin likainen, levitä puhdistusainetta tahraan sienellä ja anna sen vaikuttaa riittävän kauan. Puhdista sitten lasipinta kostealla kankaalla.
- Värjäntymisen ja tahrat lasipinnalla ovat normaaleja eivätkä vikoja.

### **Muoviosat ja maalatut pinnat**

- Puhdista muoviosat ja maalatut pinnat astianpesuaineella, lämpimällä vedellä ja pehmeällä pyyhkeellä tai sienellä ja kuivaa ne kuivalla pyyhkeellä.
- Älä käytä kovia metallikaapimia ja hankaavia puhdistusaineita. Se voi vaurioittaa pintaa.
- Varmista, että tuoteosien liitokset eivät jää kosteiksi ja että niissä ei ole puhdistusainejämiä. Muutoin näihin liitoksiin voi muodostua ruostetta.

### **7.2 Varusteiden puhdistus**

Älä aseta tuotteen varusteita astianpesukoneeseen, ellei käyttöohjeessa ole niin mainittu.

#### **Paistogrillin (Airfry) puhdistus**

Paistogrillin kori voidaan pestä astianpesukoneessa. Suosittelemme, että kori pestään astianpesukoneen alakorissa. Lankakehyks, johon kori asennetaan, ei sovellu pesuum astianpesukoneessa. Puhdista lankakehyks astianpesuaineella, lämpimällä vedellä ja pehmeällä pyyhkeellä tai sienellä ja kuivaa ne kuivalla pyyhkeellä.

### **7.3 Ohjauspaneelin puhdistus**

- Puhdista ohjauspaneeli nuppiohjauksella kostealla pehmeällä pyyhkeellä ja kuivaa ne kuivalla pyyhkeellä. Älä irrota nuppeja

ja tiivisteitä alapuolelta paneelin puhdistamiseksi. Ohjauspaneeli ja nupit voivat vaurioitua.

- Kun inox-paneelieja nuppiohjauksella puhdistetaan, älä käytä inox-puhdistusaineita nuppien ympärillä. Merkinnät nuppien ympärillä voivat kadota.
- Puhdista kosketuspaneeli kostealla pyyhkeellä ja kuivaa kuivalla pyyhkeellä. Jos tuotteessa on näppäinlukko, kytke se päälle ennen ohjauspaneelin puhdistusta. Muutoin näppäimiä voidaan käyttää vahingossa.

### **7.4 Uunin sisäpuolen puhdistus (keittoalue)**

Noudata kohdassa "Yleiset puhdistustiedot" olevia ohjeita uunin pintatyyppin mukaan.

#### **Uunin sivuseinien puhdistus**

Uunin sivuseinät voivat olla emalipinnoitettuja tai katalyyttisiä. Vaihtelee mallin mukaan. Jos kyseessä on katalyyttinen seinä, katso lisätietoja osasta "Katalyyttiset pinnat".

Jos tuote on lankahyllymalli, irrota lankahyllyt ennen sisäseinien puhdistamista. Suosita sitten puhdistus noudattamalla osassa "Yleiset puhdistustiedot" olevia ohjeita sisäseinätyypin mukaan.

#### **Sivulankahyllyjen irrotus:**

1. Irrota lankahyllyn etuosaa vetämällä sitä sivuseinästä vastakkaiseen suuntaan.
2. Vedä lankahyllyä itseäsi päin sen poistamiseksi kokonaan.



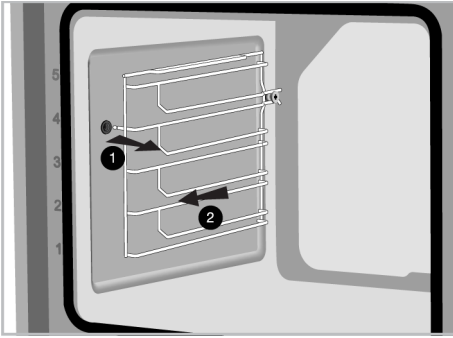

3. Hyllyt asennetaan päinvastaisessa järjestyksessä irrotukseen nähden.

## 7.5 Helppo höyrypuhdistus

Tämä mahdollistaa lian poistamisen (joka ei ole piintynyt) pehmentämällä se höyryllä uunin sisällä ja vesitipoilla, jotka tiivistyvät uunin sisäpintoihin.

- Poista kaikki varusteet uunista.
- Kaada 500 ml vettä vuokaan ja sijoita se 2. tasolle uuniin.

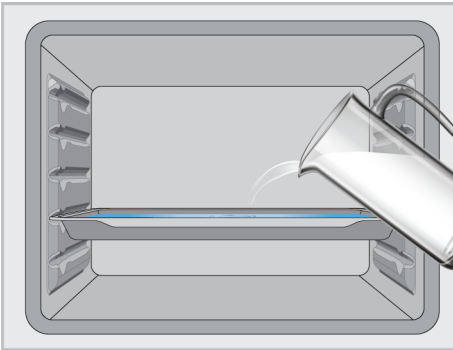

3. Aseta uuni "Alalämpö" tilaan ja käytä sitä 100 °C lämpötilassa 20 minuuttia. Avaa luukku välittömästi ja pyyhi uunin sisäpinnat kostealla sienellä tai pyyhkeellä. Höyryä tulee ulos, kun uunin luukku avataan. Tämä voi aiheuttaa palovamman vaaran. Avaa luukku varovasti. Puhdista piintynyt lika tuotteesta astianpesuaineella, lämpimällä vedellä ja pehmeällä pyyhkeellä tai sienellä ja kuivaa ne kuivalla pyyhkeellä.



Helpon höyrypuhdistuksen aikana odotetaan, että lisätty vesi haihtuu ja tiivistyy uunin sisään ja luukkuun, uuniin muodostuneen kevyen lian pehmentämiseksi. Uuninluukkuun muodostunut kondensaatio voi valua ulos, kun uuninluukku avataan. Pyyhi kondensaatio pois heti, kun uuninluukku avataan.

(Riippuu laitteen mallista. Ei välttämättä käytettävissä laitteessasi.) Kun kondensaatiota muodostuu uuniin, voi lätkkö tai kosteutta esiintyä allaskanavassa uunin alla. Puhdista tämä allaskanava kostealla pyyhkeellä ja kuivaa se.



## 7.6 Uuninluukun puhdistus

Voit poistaa uuninluukun ja lasit puhdistamista varten. Luukkujen ja ikkunoiden irrotus on kuvattu osissa "Uuninluukun irrotus" ja "Luukun sisälasin irrotus". Kun luukun sisälasi on irrotettu, puhdista ne astianpesuaineella, lämpimällä vedellä ja pehmeällä pyyhkeellä tai sienellä ja kuivaa ne kuivalla pyyhkeellä. Poista mahdolliset kalkkijäämät uuninlasista viinietikalla ja huuhtele.



Älä käytä hankaavia puhdistusaineita, metallikaapimia, teräsvillaa tai valkaisuaineita uuninluukun ja lasin puhdistamiseen.

### Uuninluukun irrotus

- Avaa uuninluukku.
- Avaa kiinnikkeet etuluukun saranaliitännässä oikealla ja vasemmalla puolella painamalla niitä alaspäin, kuten kuvassa on esitetty.

3. Saranatyypit (A), (B), (C) vaihtelevat tuotemallin mukaan. Seuraavissa kuvissa on esitetty kukin saranatyyppi.
4. (A) saranatyyppiä käytetään normaaleissa luukutyypeissä.

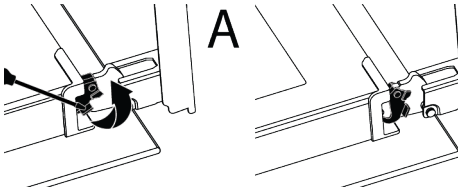

5. (B) saranatyyppiä käytetään pehmeästi sulkeutuvissa luukutyypeissä.

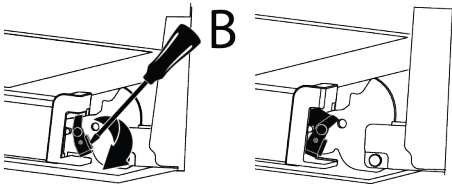

6. (C) saranatyyppiä käytetään pehmeästi avautuvissa/sulkeutuvissa luukutyypeissä.

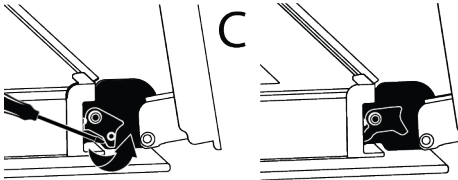

7. Avaa uuninluukku puoliksi.

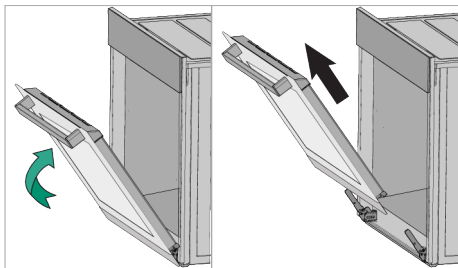

8. Vedä irrotettua luukku ylöspäin sen vapauttamiseksi oikean- ja vasemmanpuoleisesta saranasta ja poista se.



Luukku asennetaan päinvastaisessa järjestyksessä irrotukseen nähden. Muista sulkea saranaliitännän kiinnikkeet luukun asennuksen yhteydessä.

## 7.7 Uuninluukun sisälasin poistaminen

Tuotteen etuluukun sisälasi voidaan poistaa puhdistamisen ajaksi.

1. Avaa uuninluukku.
2. Vedä etuluukun yläosaan asennettua muoviosaa itseäsi päin painamalla samalla osan molempaa painokohtaa ja poista se.

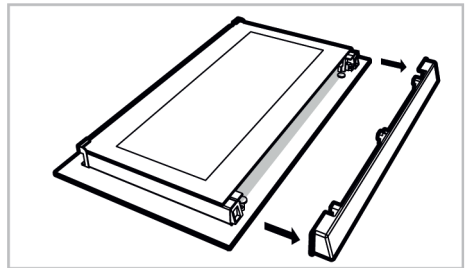
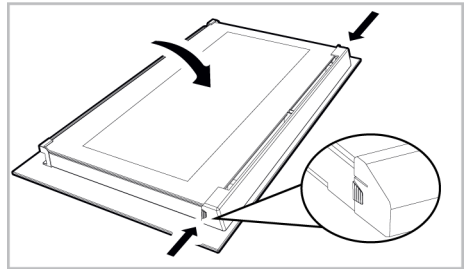

3. Nosta kuvassa esitetyllä tavalla varovasti sisintä lasia (1) suuntaan 'A' ja irrota se vetämällä sitä suuntaan 'B'.

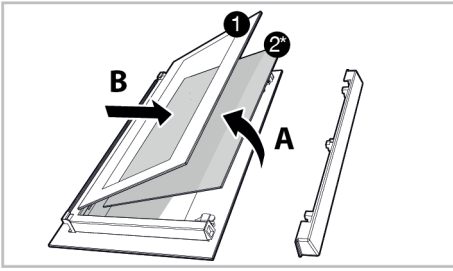

- 1 Sisempi lasi                      2\* Sisälasi (ei välttämättä käytössä laitteessasi)

- Jos tuotteessa on toinen sisälasi (2), irrota se samalla tavalla (2).
- Luukun kokoaminen aloitetaan asentamalla sisin lasi (2). Aseta lasin viistetty reuna muoviuuran viistettyyn reunaan. (Jos tuotteessa on sisälasi). Sisälasi (2) on kiinnitettävä sisintä lasia (1) lähimpänä olevaan muoviuuraan.
- Kun sisin lasi (1) asennetaan, sijoita lasin painettu puoli sisälasiin. On erittäin tärkeää sijoittaa sisimmän lasin (1) alakulmat alempiin muoviuuriin.
- Paine muoviosaa runkoa vastaan, kunnes kuulet napsahduksen.

## 7.8 Uunin valon puhdistus

Jos uunin valon lasi on likainen, puhdista se astianpesuaineella, lämpimällä vedellä ja pehmeällä pyyhkeellä tai sienellä ja kuivaa ne kuivalla pyyhkeellä. Jos uunin valo ei toimi, voit vaihtaa se alla kuvatulla tavalla.

### Uunin lampun vaihto

#### Yleiset varoitukset

- Sähköiskunvaaran välttämiseksi ennen uunin lampun vaihtamista, irrota virtaliitin ja anna uunin jäähtyä. Kuumat pinnat voivat aiheuttaa palovammoja!
- Uunissa on alle 40 W hehkulamppu, joka on alle 60 mm korkuinen ja alle 30 mm levyinen, tai halogeenilamppu G9-liittimellä ja alle 60 W teholla. Lamput sopivat käyttöön yli 300 °C lämpötiloissa.

Uunin valot ovat saatavissa valtuutetusta huollosta tai tekniikoilta. Tuotteessa on G-energialuokan valo.

- Lampun sijainti voi erota kuvassa esitetystä.
- Uunissa käytetty lamppu ei sovellu käyttöön huonevalaistukseen. Lampun tarkoitus on helpottaa ruoan tarkastamista.
- Tässä laitteessa käytettyjen lamppujen tulee kestää äärimmäisiä fysikaalisia olosuhteita kuten yli 50 °C lämpötiloja.

### Jos uunissa on pyöreä lamppu,

- irrota tuote virransyötöstä.
- Irrota lasisuoja kiertämällä sitä vastapäivään.

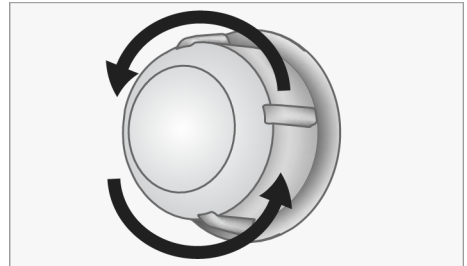

- Jos uunin lamppu on tyyppiä (A), kuten esitetty kuvassa alla, kierrä uunin lampun kuvassa esitetyllä tavalla ja vaihda se uuteen. Jos tyyppi (B) malli on käytössä, vedä se ulos kuvassa esitetyllä tavalla ja vaihda se uuteen.

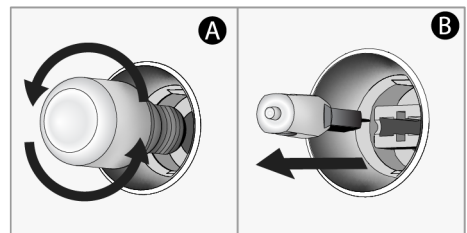

- Asenna lasisuoja.

### Jos uunissa on neliönmuotoinen lamppu,

- irrota tuote virransyötöstä.
- Irrota lankahylyt ohjeiden mukaan.

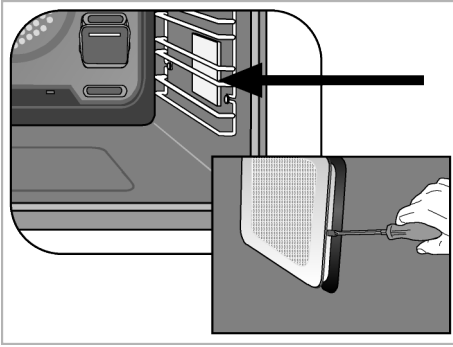

3. Nosta lampun suojalasia ruuvitaltalla. Irrota ensin ruuvi, jos tuotteesi nelikulmaisessa lampussa on ruuvi.

## 8 Ongelmanratkaisu

Mikäli ongelma ei ratkea tässä osiossa annettuja ohjeita noudattaen, ota yhteyttä jälleenmyyjään tai valtuutettuun huoltoliikkeeseen. Älä koskaan yritä korjata laitetta itse.

### Höyryä syntyy uunin käytön aikana.

- Höyryn muodostuminen käytön aikana on normaalia. >>> Tämä ei ole toimintahäiriö.

### Vesipisaroita muodostuu käytön aikana

- Käytön aikana muodostunut höyry tiivistyy kosketuksessa kylmiin pintoihin tuotteen ulkopuolella ja voi muodostaa vesipisaroita. >>> Tämä ei ole toimintahäiriö.

### Metallisia ääniä kuuluu tuotteen lämpenemisen ja jäähtymisen aikana.

- Metalliosat voivat laajentua ja ääntä kuuluu lämpenemisen aikana. >>> Tämä ei ole toimintahäiriö.

### Tuote ei toimi.

- Varoke voi olla viallinen tai palanut. >>> Tarkasta varokkeet varokerasiassa. Vaihda ne tai aseta uudelleen paikalleen.
- Laitetta ei ole ehkä liitetty virransyöttöön (maadoitettu). >>> Tarkasta, että laite on liitetty virransyöttöön.

4. Jos uunin lamppu on tyyppiä (A), kuten esitetty kuvassa alla, kierrä uunin lamppua kuvassa esitetyllä tavalla ja vaihda se uuteen. Jos tyyppi (B) malli on käytössä, vedä se ulos kuvassa esitetyllä tavalla ja vaihda se uuteen.

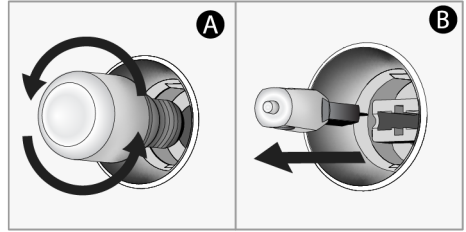

5. Asenna lasisuoja ja lankahyllyt.

- (Jos laitteessa on ajastin) Näppäimet ohjauspaneelissa eivät toimi. >>> Jos tuotteessa on näppäinlukko, voi se olla käytössä. Poista se käytöstä.

### Uunin valo ei syty.

- Uunin lamppu voi olla viallinen. >>> Vaihda uunin lamppu.
- Ei sähkövirtaa. >>> Varmista, että verkkovirta on käytettävissä ja tarkasta varokkeet varokerasiassa. Vaihda varokkeet tai aseta uudelleen paikalleen.

### Uuni ei kuumene.

- Uunia ei ehkä ole asetettu tiettyyn keittotoimintoon ja/tai lämpötilaan. >>> Aseta uuni tiettyyn keittotoimintoon ja/tai lämpötilaan.
- Malleissa ajastimella, aikaa ei ole asetettu. >>> Aseta aika.
- Ei sähkövirtaa. >>> Varmista, että verkkovirta on käytettävissä ja tarkasta varokkeet varokerasiassa. Vaihda varokkeet tai aseta uudelleen paikalleen.
- Uunin luukku voi olla auki. >>> Varmista, että uunin luukku on kunnolla kiinni. Jos uunin luukku on auki yli 5 minuuttia, keittoajan asetukset perutaan ja lämmittimet eivät toimi.

**(Malleille ajastimella) Ajastinnäyttö vilkkuu tai ajastinsymboli palaa.**

- Sähkökatkos on tapahtunut aiemmin. >>> Aseta aika / kytke tuotteen toimintonupit pois päältä ja kytke uudelleen haluttuun asentoon.

**Kun käyttö on aloitettu, ► symboli vilkkuu näytöllä ja äänimerkki kuuluu.**

- Uunin luukku voi olla auki. >>> Varmista, että uunin luukku on kunnolla kiinni. Ota yhteys valtuutettuun huoltoon, jos ongelma jatkuu.





